

SONY®

Digitalkamera med utbytbart
objektiv

Handledning

Funktioner

E-fattning

Delar och kontroller

Trerattsstyrning

Tilldelning av
specialknappar

AF/MF-knapp/AEL-knapp

Övrigt

α

NEX-7

Innehållsförteckning

Dessa [Funktioner] beskriver kamerans grundläggande användning och en del avancerade användningar med hjälp av huvudfunktionerna. Information om hur kamerans ställs in finns i [Komma igång] och mer detaljerade funktioner och användningar finns [Bruksanvisning] på CD-ROM-skivan (medföljer).

Komma igång



Bruksanvisning

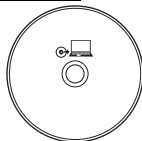

Funktioner (Denna handbok)

Delar och kontroller

Inspelning	5
Uppspelning	7
Installation	8

Trerattsstyrning

Använda trerattsstyrning	10
Manöverrattarnas funktioner	12
Tillgängliga inställningslägen	13

Tilldelning av specialknappar

Tilldela funktionerna till specialknapparna	22
Funktioner som kan tilldelas	23

AF/MF-knapp/AEL-knapp

Växla fokuseringsläget med AF/MF-knappen	27
Låsa automatisk exponering med AEL-knappen	28

Övrigt

Menylista.....	30
De unika, digital fotograferingsfunktionerna.....	39
Bruksanvisning till α	42
Funktionernas begränsningar.....	43
Antal bilder som kan sparas.....	46
Lista över ikoner på skärmen.....	49
Felsökning.....	52
Tekniska data.....	53
Register.....	56

Delar och kontroller

Alla kamerans huvuddelar samt kontroller och knappar som används för inspelning, uppspelning och inställning finns beskrivna här.

Inspelning

Navigeringsknapp

Väljer justeringsinställningarna för trerattsstyrningen.

Manöverratt R

Ställer in alternativen som visas längst upp till höger på skärmen.

Manöverratt L

Ställer in alternativen som visas längst upp till vänster på skärmen.

Avtryckare

Tar stillbilder.

Det går att ställa in skärpan för motivet när den trycks ned halvvägs.

Zoomring

Zoomar in eller ut på motivet (när ett zoomobjektiv används).

ON/OFF (strömbrytare)-omkopplare

Slår på kameran med ON, stänger av kameran med OFF.

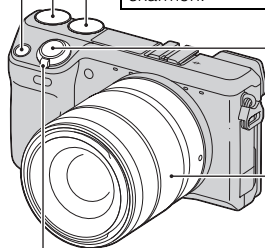

⚡ (uppfällningsbar blyxt)-knapp*

Fäller upp den inbyggda blyxten.

Tryck på knappen när du vill avfyra blyxten. Tryck ned blyxten för att fälla ned den om du inte vill avfyra blyxten (sidan 44).

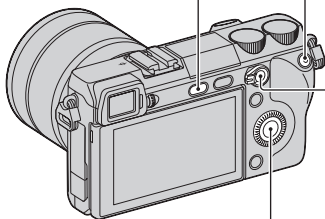

MOVIE-knapp

Spelar in filmer.

Tryck en gång till på knappen för att stoppa inspelning (sidan 41).

AF/MF-knapp/AEL-knapp

Med AF/MF växlar skärpeinställningsläget mellan automatiskt och manuellt medan knappen hålls ned (sidan 27). Med AEL låses automatisk exponering medan knappen hålls nedtryckt (sidan 28).

☀ / 📷-knapp

Välj önskat matningsläge.

DISP-knapp

Växlar skärmvisningen.

Kontrollratt

Ställer in alternativen som visas till höger på skärmen. Vrid kontrollratten.

☒-knapp

Kompenserar för exponeringen.

* Var försiktig då blyxten fälls upp när du trycker på knappen. Tryck ned blyxten om du inte använder den. Var försiktig så att du inte klämmer fingret när du trycker ned blyxten.

Uppspelning

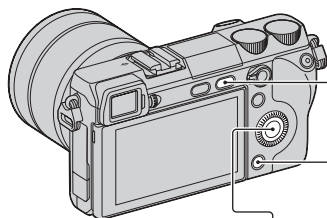

(Uppspelning)-knapp

Växlar mellan
fotograferingsläget och
uppspelningsläget.

(Radera)-knapp

Tar bort bilden när  visas i
skärmens nedre, högra hörn.

DISP-knapp

Växlar
skärmvisningen.

Kontrollratt

Väljer bilden.

-knapp

Visar indexvisningen.

(Förstora)-knapp

Förstorar bilden på skärmen
när den trycks medan  visas
i mitten på skärmens högra
sida.
Skalan justeras genom att du
vrider kontrollratten.

Installation

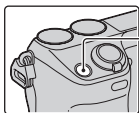

Navigeringsknapp

Väljer justeringsinställningarna för treattsstyrningen.

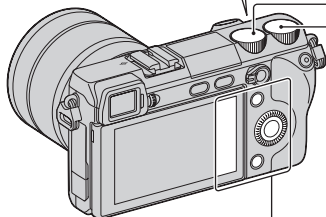

Manöverratt L

Ställer in alternativen som visas längst upp till vänster på skärmen.

Manöverratt R

Ställer in alternativen som visas längst upp till höger på skärmen.

Programknapp A

Aktiverar funktionen som visas i skärmens övre, högra hörn.

Programknapp C

Aktiverar funktionen som visas i mitten på skärmens högersida.

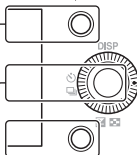

Kontrollratt

Ställer in alternativen som visas till höger på skärmen. Vrid kontrollratten.

Programknapp B

Aktiverar funktionen som visas i skärmens nedre, högra hörn.

Trerattsstyrning

Med trerattsstyrning kan du snabbt och intuitivt ställa in olika fotograferingsinställningar med hjälp av 3 rattar och navigeringsknappen.

Använda trerattsstyrning

Med trerattsstyrning kan du samtidigt justera eller ställa in olika inställningsalternativ för fotografering, på en enda skärm.

Även om det går att ställa in dessa funktioner separat på menyskärmen, går det att med trerattsstyrning justera dessa funktioner interaktivt på samma skärm.

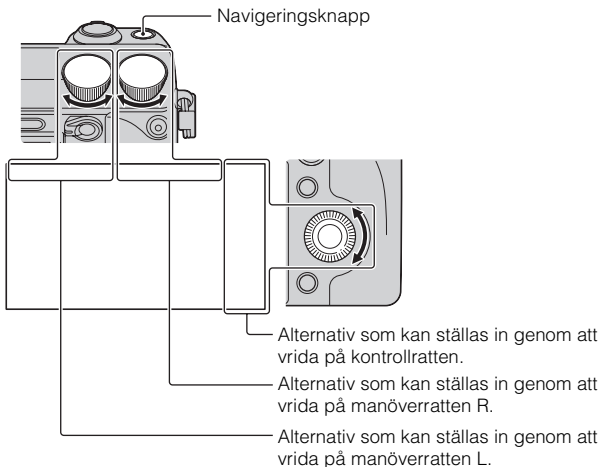

- 1 Tryck mitt på kontrollratten och vrid den för att välja ett fotograferingsläge, P, A, S eller M.

När [Programkn. C-inst.] ställs in på [Special] väljer du ett fotograferingsläge med MENU → [Fotoläge].

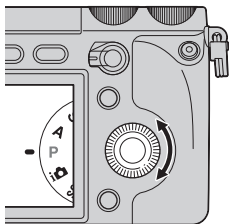

- 2 Tryck på navigeringsknappen för att välja önskade inställningar.

3 Ställ in varje inställning genom att vrida på manövrattarna L och R samt kontrollhjulet.



Navigeringsknapp

Varje gång som knappen trycks växlas alternativet enligt följande.

Exponeringsinställningar

↓
Fokusinställningar

↓
Vitbalansinst.

↓
Inst. f. dyn.omr.

↓
Kreativa inst.

Det går att välja önskade inställningar genom att välja MENU → [Installation] → [Funktionsinställningar]. Utöver de inställningar som visas till vänster går det även att välja inställningar från [Bildeffektinst.] och [Specialinställningar] (sidan 12).
Exponeringsinställningarna är fasta och kan inte ändras.

Förhindra att rattarna används felaktigt

Det går att låsa manövrattarna L och R samt kontrollratten.

1 Håll ned navigeringsknappen.

För att låsa upp dem håller du ned navigeringsknappen igen.

Du kan ställa in så att endast kontrollratten låses eller så att inte någon av rattarna låses genom att välja MENU → [Installation] → [Rattlås].

Manöverrattarnas funktioner

Manöverrattarna och kontrollratten har olika funktioner beroende på de aktuella "Inställningarna".

Mer information finns i "Tillgängliga inställningslägen" (sidorna 13 till 20).

	Manöverratt L	Manöverratt R	Kontrollratt
Exponeringsinställningar	Slutartid/bländare/ Program shift	Bländare/ exponeringskompensation	ISO
Fokusinställningar (autofokusläge)	Fokusområde	Flexibel spot- position (höger/ vänster)	Flexibel spot- position (upp/ned)
Fokusinställningar (manuellt fokusläge)	Förstoringsposition (upp/ned)	Förstoringsposition (höger/vänster)	Förstoringsposition (upp/ned)
Vitbalansinst.	Läge/ färgtemperatur	Färgtemperatur (B-A)	Färgtemperatur (G-M)
Inst. f. dyn.omr.	DRO-nivå/HDR- nivå	Exponeringskompensation	Läge
Kreativa inst.	Läge	Alternativ	Alternativ
Bildeftektinst.	Läge	Alternativ	–
Specialinställningar	Specialinställningar 1-läge	Specialinställningar 2-läge	Specialinställningar 3-läge

- Exponeringsinställningarna är fasta och kan inte ändras.
- [Bildeftektinst.] och [Specialinställningar] kan inte väljas i standardinställningen. Det går att ändra de olika inställningarna genom att välja MENU → [Installation] → [Funktionsinställningar].

Tillgängliga inställningslägen

Här beskrivs vad som kan ställas in med varje inställningsläge.

✓ indikerar standardinställningen.

Exponeringsinställningar



Fotograferingsläge	Manöverratt L	Manöverratt R	Kontrollratt
Manuell exponering	Slutartid	Bländare	ISO
Slutarprioritet	Slutartid	Exponeringskompensation	ISO
Bländarprioritet	Bländare	Exponeringskompensation	ISO
Autoprogram	Program shift	Exponeringskompensation	ISO

- Det går att ställa in exponeringskompensationen genom att vrida på manöverratten R när [Anti-rörelseoskärpa], [Panorering] eller [3D-panorering] har valts.

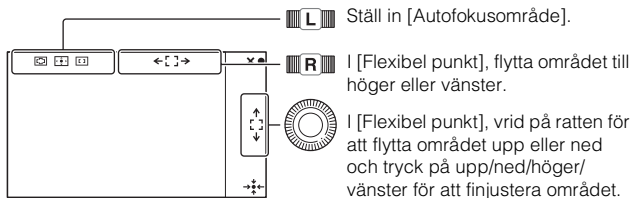
Fokusbinställningar (autofokusläge)



Manövrerrätt L

✓	 (Multi)	Kameran använder 25 autofokusområden och ställer in skärpan automatiskt. <ul style="list-style-type: none">• Om funktionen Ansiktsavkänning är aktiverad prioriteras ansikten när autofokus används.
	 (Centrumvägd)	Kameran använder uteslutande autofokusområdet i mitten.
	 (Flexibel punkt)	Flyttar fokusområdet för att ställa in skärpan på ett litet motiv eller ett smalt område. Tryck på programknapp B för att flytta fokusområdet tillbaka till mitten.

Fokusställningar (manuellt fokusläge)



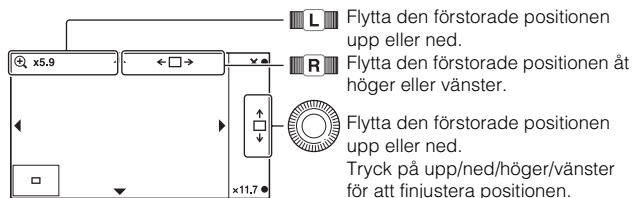





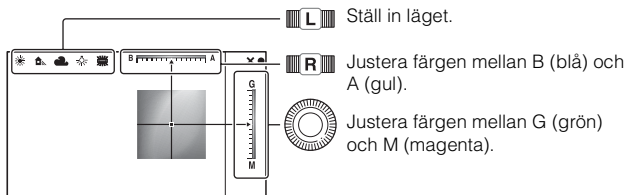

Det går att ställa in den förstörade positionen för manuell skärpeinställning.



Det går att justera skalan med programknapp B eller C.

Vitbalansinst.



Manöverratt L		
✓	AWB (Autom.vitbal.)	Kameran känner automatiskt av en ljuskälla och justerar färgtemperaturen.
	 (Dagsljus)	Om ett alternativ väljs som passar en specifik ljuskälla justeras färgtemperaturen för den ljuskällan (förinställd vitbalans).
	 (Skugga)	
	 (Molnigt)	
	 (Glödlampa)	
	 -1 (Lysrör: varmt Vitt)	
	 0 (Lysrör: kallt Vitt)	
	 +1 (Lysrör: dagsljus Vitt)	
	 +2 (Lysrör: Dagsljus)	
	 (Blixt)	
	 (F.temp./filter)	Justerar färgtemperaturen beroende på ljuskällan. Skapar effekten av färgkompensationsfilter för fotografering. Tryck på programknappen B och vrid på manöverratten L för att välja färgtemperatur.
	 (Special)	Väljer den vitbalansinställning som sparats i [Lagra spec.inst.].



Ställa in en egen vitbalans

Välj [Special] med manöverratten L och tryck på programknapp B, [Lagra spec.inst.]-skärmen visas. Håll kameran så att det vita området täcker autofokusområdet i mitten och tryck därefter ned avtryckaren. De beräknade värdena sparas för senare användning.

Inst. f. dyn.omr.

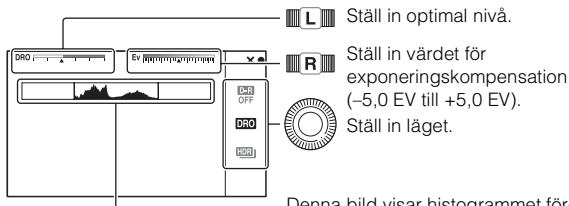

Denna bild visar histogrammet före tillämpningen av inställningen för dynamiskt område eller Auto HDR gjordes, inte den inställning för bilden som kommer att tas.

Kontrollratt		
	D-R OFF (Av)	Använder inte [DRO/Auto HDR].
✓	DRO (Opt.dyn.omr)	Genom att dela upp bilden i små områden analyserar kameran kontrasten för ljus och skugga mellan motivet och bakgrunden, och skapar en bild med optimal ljusstyrka och gradation.
	HDR (Auto HDR)	Tar 3 bilder med olika exponeringar och överlagrar sedan det ljusa området för den underexponerade bilden och det mörka området för den överexponerade bilden för att skapa en bild med rik gradation. 1 bild med rätt exponering och 1 överlagrad bild sparas.
Manövrerratt L		
	AUTO, Nivå 1 - Nivå 5 (Opt.dyn.omr)	Genom att använda inställning för dynamiskt område optimeras gradationerna för den sparade bilden i varje område av bilden. Välj optimal nivå mellan nivå 1 (svag) och nivå 5 (stark). Justeras automatiskt med [AUTO].
	AUTO, 1,0 EV - 6,0 EV (Auto HDR)	Med Auto HDR ställs skillnaden i exponering in baserat på motivets kontrast. Välj optimal nivå mellan 1,0 EV (svag) och 6,0 EV (stark). Justeras automatiskt med [AUTO].



Använda Inst. f. dyn.omr. effektivt

Genom att kombinera manuell inställning för DRO/Auto HDR (exponeringsskillnad/DRO--nivå) och exponeringskompensation går det att kontrollera området för kontrasten mellan ljus och skugga (gradationer) som ska återges.

Med DRO ska du ställa in en DRO--nivå för att återge skuggsidan och ett minusvärde för exponeringskompensation för att återge den ljusa sidan. Ett högt minusvärde för kompensation och inställning av DRO--nivå kan ge upphov till brus. Du rekommenderas att först kontrollera resultatet genom att förstora bilden som visas etc.





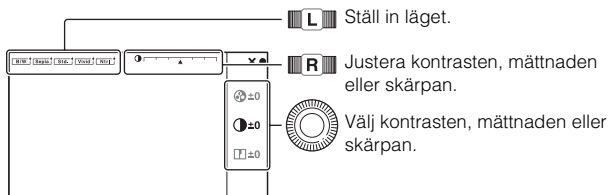







Med Auto HDR kan du ställa in exponeringsskillnaden för att justera hela det återgivna området och flytta området mot den ljusa sidan (minuskompensation) eller skuggsidan (pluskompensation) med exponeringskompensationen.

Kreativa inst.



Manövrerrätt L

✓	Std. † (Standard)	Används till att fotografera olika motiv med rik gradation och vackra färger.
	Vivid † (Levande)	Mättnaden och kontrasten ökas för att fotografera effektfulla bilder av färgrika motiv och motiv som till exempel blommor, vårgrönka, blå himmel eller havsvyer.
	Ntrl † (Neutralt)	Mättnaden och skärpan sänks för att ta bilder med en dämpad ton. Detta är även praktiskt vid fotografering av bilder som ska redigeras med en dator.

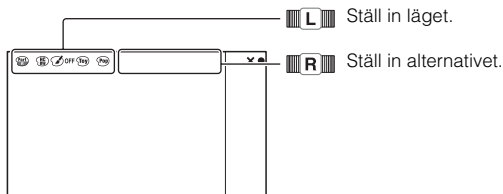

 (Klart)	Används till att ta bilder med klara toner och färger i markerade områden, lämplig för fotografering av strålande ljus.
 (Djupt)	Används till att ta bilder med djupa och täta färguttryck, lämplig för att fånga motivets soliditet.
 (Ljust)	Används till att ta bilder med ljusa och okomplicerade färguttryck, lämplig för att fånga uppfriskande ljus atmosfär.
 (Porträtt)	Används till att ta bilder av hudtoner i en mjuk ton, passar utmärkt för att ta porträtt.
 (Landskap)	Mättnaden, kontrasten och skärpan höjs för att ta livliga och skarpa naturscener. Även landskap längre bort framträder bättre.
 (Solnedgång)	Används till att ta bilder av det vackra röda i solnedgång.
 (Nattmotiv)	Kontrasten dämpas för att fånga nattlandskap som är mer verklighetstroget.
 (Höstlöv)	Används till att fånga höstmotiv, framhäver intensivt det röda och gula i höstlöv.
 (Svartvitt)	Används till att ta bilder i svart och vitt.
 (Brunton)	Används till att ta bilder i sepia-toner.
Kontrollratt	
 (Kontrast)	Ju högre värde som väljs desto större skillnad betonas på ljus och skugga och intrycket blir följaktligen större i en bild.
 (Mättnad)	Ju högre värde som väljs desto intensivare blir färgerna. Om ett lägre värde väljs blir färgerna i bilder mer återhållna och dämpade.
 (Skärpa)	Ju högre värde som väljs desto mera förstärks konturerna och ju lägre värde som väljs desto mjukare blir konturerna.

Bildeffektinst.



Manöverratt L

✓	OFF (Av)	Använder inte bildeffektfunktionen.
	(Leksakskamera)	Skapar en bild som påminner om en bild från en leksakskamera med skuggade hörn och uttalade färger. Det går att ställa in färgtonen med manöverratten R.
	(Popfärg)	Skapar en intensiv bild genom att framhäva färgtoner.
	(Posterisering)	Skapar hög kontrast och abstrakt utseende genom att starkt förstärka primärfärger, eller i svart och vitt. Det går att välja primärfärger eller svart och vitt med manöverratten R.
	(Retrofoto)	Skapar en bild som påminner om ett gammalt fotografi med sepiafärgtoner och uttonad kontrast.
	(Mjuk high-key)	Skapar en bild med indikerad atmosfär: ljus, transparent, luftig, fin, mjuk.
	(Partiell färg)	Skapar en bild som bibehåller en specifik färg men omvandlar övriga färger till svart och vitt. Det går att välja en färg med manöverratten R.
	(Hög kontr. Mono.)	Skapar en bild med hög kontrast i svart och vitt.
	(Mjukt fokus)	Skapar en bild fylld med mjukt ljus. Det går att ställa in effektens intensitet med manöverratten R.

	<p>(HDR-målning)</p>	<p>Skapar en bild som ser ut som en målning, förstärker färgerna och detaljerna. Kameran utlöser slutaren 3 gånger. Det går att ställa in effektens intensitet med manöverratten R.</p>
	<p>(Rik ton mono.)</p>	<p>Skapar en bild i svart och vitt med riklig gradering och återgivning av detaljer. Kameran utlöser slutaren 3 gånger.</p>
	<p>(Miniatyrbild)</p>	<p>Skapar en bild som förstärker motivets livlighet med bakgrunden avsevärt suddig. Denna effekt finns ofta i bilder av miniatyrm modeller. Det går att välja området som ska vara i skärpa med manöverratten R. Skärpan i andra områden är avsevärt mindre.</p>

Specialinställningar

Om du väljer [Specialinställningar] kan du tilldela en annan funktion till var och en av manöverrattarna L/R och kontrollratten.

Välj MENU → [Installation] → en av [Funktionsinställningar 1 till 4] → [Specialinställningar]. Välj därefter en av [Specialinställningar 1 till 3] och funktionen du vill ska tilldelas och hämtas vid fotografering.

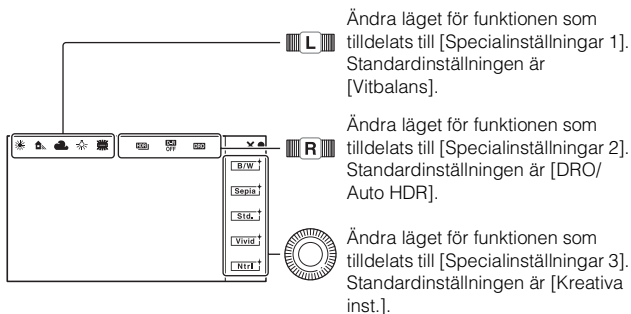

När [Kreativa inst.] eller [Vitbalans] är tilldelad till [Specialinställningar 3] kan du göra en finjustering med programknapp B.

Tilldelning av specialknappar

Det går att tilldela funktioner som du ofta använder till en av 4 knappar. Detta är praktiskt då det går att hämta funktionen genom att bara trycka på knappen.

Tilldela funktionerna till specialknapparna

Det går att tilldela ofta använda funktioner till högerknappen på kontrollratten, programknapp C, programknapp B och AF/MF-knappen.

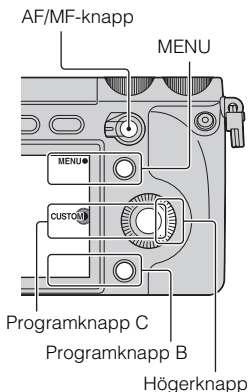

-
- 1 Välj MENU.

 - 2 Välj [Installation] → [Specialknappinställningar].

 - 3 Välj funktionen som ska tilldelas.

 - 4 Tryck på knappen för att hämta funktionen som har tilldelats till knappen.

Funktioner som kan tilldelas

Följande funktioner kan tilldelas till varje knapp.

✓ indikerar standardinställningen.

AF/MF-knapp

✓	AF/MF-kontroll
	MF-hjälp
	Fokusinställningar

Högerknappens.

	Fotoläge		Vitbalans
	AF/MF-val		Mätmetod
	Autofokusläge		DRO/Auto HDR
	Autofokusområde		Bildeffekt
	Prec. dig. zoom		Kreativa inst.
	Ansiktsavkänning		Blixtläge
	Leendeavkänning		Blixtkompensering
	Försköningseffekt		MF-hjälp
	Kvalitet		Fokusinställningar
	ISO	✓	Inte inställt

Programkn. B-inst.

	Fotoläge		Vitbalans
	AF/MF-val		Mätmetod
	Autofokusläge		DRO/Auto HDR
	Autofokusområde		Bildeffekt
	Prec. dig. zoom		Kreativa inst.
	Ansiktsavkänning		Blixtläge
	Leendeavkänning		Blixtkompensering
	Försköningseffekt		MF-hjälp
	Kvalitet	✓	Fokusinställningar
	ISO		Inte inställt

Programkn. C-inst.

✓	Fotoläge
	Special

[Special] för [Programkn. C-inst.]

Detta alternativ kan ställas in när du ställer in [Programkn. C-inst.] på [Special].

De valda alternativen visas längst ner på skärmen när du väljer CUSTOM med programknapp C (mitten på kontrollratten).

Välj önskat alternativ genom att trycka på höger eller vänster på kontrollknappen.

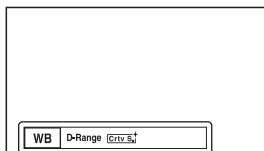

Specialalternativ (Special 1 till 5)

AF/MF-val
Autofokusläge
Autofokusområde
Ansiktsavkänning
Leendeavkänning
Försköningsseffekt
Kvalitet
ISO ([Special 1] standardinställning)
Vitbalans ([Special 2] standardinställning)
Mätmetod
DRO/Auto HDR ([Special 3] standardinställning)
Bildeffekt
Kreativa inst.
Blixtläge
Inte inställt ([Special 4/5] standardinställning)

AF/MF-knapp/AEL-knapp

Det går att tillfälligt växla mellan automatisk och manuell fokusering med AF/MF-knappen. Det går att låsa automatisk exponering med AEL-knappen.

Växla fokuseringsläget med AF/MF-knappen

Fokuseringsläget växlar från autofokus eller direkt manuell fokus till manuell och från manuell till autofokus.

- 1 Ställ in AF/MF/AEL-omkopplaren på AF/MF. Knappen fungerar som AF/MF-knapp.



- 2 Tryck på AF/MF-knappen.

Fokuseringsläget växlar medan knappen hålls nedtryckt (standardinställningen).

Det går att ställa in så att fokuseringsläget förblir växlat även om du tar bort fingret från knappen genom att välja MENU → [Installation] → [AF/MF-kontroll].



Användbara funktioner i manUEllt fokuseringsläge

Genom att välja MENU → [Installation] kan följande alternativ väljas.

MF-hjälp

Förstorar bilden så att det är lättare att fokusera manuellt. Bilden förstoras med 5,9 gånger eller 11,7 gånger. Det går även att använda detta med direkt manuell fokusering.

Konturframhävningnivå/Konturframhävningfärg

Framhäver konturen för fokusomfång med en specifik färg och gör det lättare att kontrollera fokuseringen.

Låsa automatisk exponering med AEL-knappen

-
- 1** Ställ in AF/MF/AEL-omkopplaren på AEL.
Knappen fungerar som AEL (AE-lås)-knapp.



-
- 2** Fokusera på den punkt du vill ställa in exponeringen för.

-
- 3** Tryck på AEL-knappen.
Exponeringen låses och * (AE-lås) tänds.

-
- 4** Håll ned AEL-knappen, fokusera på önskat motiv och ta bilden.
Genom att välja MENU → [Installation] → [AEL] kan automatisk exponering fortsätta vara låst tills du trycker på AEL-knappen igen.
-

Övrigt

Här finns alla tillgängliga inställningsalternativ (Meny), vissa unika funktioner, skärmvisningen, specifikationer etc.

Menylista

Det går att välja och använda olika funktioner från menyn.

När du trycker på MENU visas 6 menyalternativ på skärmen, [Fotoläge], [Kamera], [Bildstorlek], [Ljusstyrka/färg], [Uppspelning] och [Installation].

Du kan ställa in diverse funktioner för varje alternativ. Alternativ som inte kan ställas in i sammanhanget visas i grått.

Fotoläge

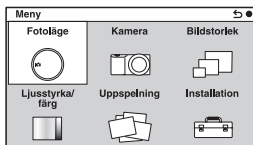

Gör att det går att välja ett fotograferingsläge, till exempel exponeringsläge, panorama, Scenval.

Intelligent auto/Manuell exponering/Slutarprioritet/Bländarprioritet/Autoprogram	
Scenval	Porträtt/Landskap/Makro/Sport & action/Solnedgång/Nattporträtt/Nattmotiv/Handskymning
Anti-rörelseoskärpa	Se sidan 40.
Panorering	Se sidan 39.
3D-panorering	Se sidan 39.

Kamera

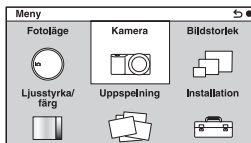

Används till att ställa in fotograferingsfunktioner, till exempel kontinuerlig tagning, självutlösare, fotografering med fjärrkontroll och blyxt.

Matningsläge	Enkeltagning/Kontinuerlig tagning/Kont. matn. s.tid./Självutlösare/Självutlös. (kont)/ Gaffling: Kont./Fjärrkontroll
Blyxtläge	Blyxt av/Autoblyxt/Fyllnadsblyxt/Långsam synkr./2:a ridån/Trådlös blyxt
AF/MF-val	Autofokus/Dir man. fokus/Manuellt fokus
Autofokusområde	Multi/Centrumvägd/Flexibel punkt
Autofokusläge	Enbilds-AF/Kontinuerlig AF
Motivspårning	På/Av
Prec. dig. zoom	Max. 10 gånger
Ansiktsavkänning	På (reg. ansikten)/På/Av
Ansiktsregistrering	Ny registrering/Ändring av ordning/Radera/Radera alla
Leendeavkänning	På/Av
Försköningsseffekt	På/Av
LCD-visning (DISP)	Grafisk display/Visa all info/Stort teckensn. visn./Visa ingen info./Live View-prioritet/Nivå/Histogram/För sökare
Sökarvisning (DISP)	Visa grundinfo./Nivå/Histogram
DISP-knapp (skärm)	Grafisk display/Visa all info/Stort teckensn. visn./Visa ingen info./Live View-prioritet/Nivå/Histogram/För sökare

Bildstorlek

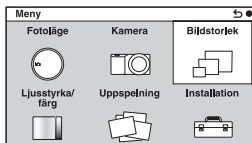

Används till att ställa in bildstorlek och aspekt etc.

Stillbilder	
Bildstorlek	3:2: L: 24M/M: 12M/S: 6.0M 16:9: L: 20M/M: 10M/S: 5.1M
Aspekt	3:2/16:9
Kvalitet	RAW/RAW & JPEG/Fin/Standard
3D-panorama	
Bildstorlek	16:9/Standard/Brett
Panoramariktning	Höger/Vänster
Panorama	
Bildstorlek	Standard/Brett
Panoramariktning	Höger/Vänster/Uppåt/Nedåt
Film	
Filformat	AVCHD ¹⁾ /MP4
Inspelningsinställning	AVCHD: 24M (FX) ²⁾ /17M (FH) ²⁾ /28M (PS) ³⁾ /24M (FX) ⁴⁾ /17M (FH) ⁴⁾ MP4: 1440×1080 12M/VGA 3M

Siffrervärdet för interlace eller progressiv varierar beroende på länderna/regionerna.

¹⁾ 60i/60p eller 50i/50p

²⁾ 60i eller 50i

³⁾ 60p eller 50p

⁴⁾ 24p eller 25p

Ljusstyrka/färg

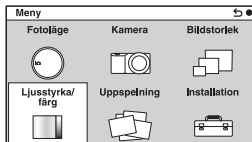

Används till att ställa in ljusstyrkeinställningar som mätning och färginställningar som vitbalans.

Expon.kompens.	-5,0 EV till +5,0 EV
ISO	ISO AUTO/100 - 16000
Vitbalans	Autom. vitbal./Dagsljus/Skugga/Molnigt/Glödlampa/ Lysrör: varmt Vitt/Lysrör: kallt Vitt/Lysrör: dagsljus Vitt/Lysrör: Dagsljus/Blix/F.temp./filter/Special/ Lagra spec.inst.
Mätmetod	Multi/Centrumvägd/Spot
Blixtkompensering	-3,0 EV till +3,0 EV
DRO/Auto HDR	Av/Opt.dyn.omr/Auto HDR
Bildeffekt	Av/Leksakskamera/Popfärg/Posterisering/Retrofoto/ Mjuk high-key/Partiell färg/Hög kontr. Mono./Mjukt fokus/HDR-målning/Rik ton mono./Miniatyrbild
Kreativa inst.	Standard/Levande/Neutralt/Klart/Djupt/Ljust/Porträtt/ Landskap/Solnedgång/Nattmotiv/Höstlöv/Svartvitt/ Brunton

Uppspelning

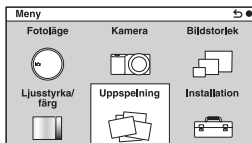

Används till att ställa in visningsfunktioner.

Radera	Flera bilder/Alla i mappen/Alla filer för AVCHD-visning
Bildspel	Upprepa/Intervall/Bildtyp
Visningssätt	Mappvisning (Stillbilder)/Mappvisning (MP4)/AVCHD-visning
Indexvisning	6 bilder/12 bilder
Rotera	Moturs
Skydda	Flera bilder/Avbryt alla bilder/Avbryt alla filmer (MP4)/Avbryt alla AVCHD-visn.filer
3D-visning	3D-visning på 3D-TV
⊕ Förstora	Förstorar bilderna som visas
Volyminställning	0 till 7
Markera utskrift	DPOF/Datumpålägg
Visa innehåll	Visa info./Histogram/Visa ingen info.

Installation

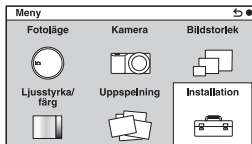

Används till att göra mer detaljerade tagningsinställningar eller ändra kamerainställningarna.

Tagningsinställningar	
AEL	Ställer in hur AEL-knappen fungerar. (Intryckt/Lås)
AF/MF-kontroll	Ställer in hur AF/MF-knappen fungerar. (Intryckt/Lås)
Rattlås	Ställer in om manövrerrattarna och kontrollratten ska låsas. (Alla/Kontrollratt/Av)
AF-belysning	Ställer in AF-belysningen för att underlätta autofokus på mörka platser. (Auto/Av)
Rödögereducering	Avger förblixt före tagning vid användning av blixten för att förhindra att ögonen blir röda på bilden. (På/Av)
FINDER/LCD-inställn	Ställer in hur växlingen mellan sökaren och LCD-skärmen ska ske. (Auto/Sökare/LCD-skärm)
Livevisning	Gör att du kan välja om du vill visa värdet för exponeringskompensationen etc. på skärmen eller ej. (Ställa in effekt på/Ställa in effekt av)
Snabbgranskning	Ställer in bildens visningstid genast efter tagning. (10 s/5 s/2 s/Av)
Rutnät	Aktiverar hjälplinjer som underlättar komponeringen av bilder. (Tredelningslinje/Kvadratlinje/Diag.+ kvadratlinje/Av)
Konturframhävningnivå	Framhäver konturen för fokusomfång med en specifik färg. (Hög/Mellan/Låg/Av)

Konturframhävningfärg	Ställer in färgen som används för konturframhävningfunktionen. (Vitt/Rött/Gult)
MF-hjälp	Visar en förstora bild vid manuell skärpeinställning. (På/Av)
MF hjälptid	Ställer in hur länge bilden visas förstora. (Ingen begräns./5 s/2 s)
Färgrymd	Ändrar intervallet för färgåtergivning. (sRGB/AdobeRGB)
SteadyShot	Ställer in kompensationen för kameraskakningar. (På/Av)
Utl.utan obj.	Ställer in om slutaren ska utlösas eller inte när det inte finns något objektiv. (Möjlig/Ej möjlig)
Eye-Start AF	Ställer in om autofokus ska användas eller inte när du tittar genom sökaren, vid användning av Objektivadaptern LA-EA2 (säljs separat). (På/Av)
Främre ridåslutare	Ställer in om funktionen för den elektroniska främre ridåslutaren ska användas eller ej. (På/Av)
Långexp.brusred	Aktiverar brusreduceringen vid tagning med lång exponeringstid. (På/Av)
Hög-ISO brusred	Aktiverar brusreduceringen vid tagning med hög ISO-känslighet. (Hög/Normal/Låg)
Objektivkomp.: Skugga	Kompenserar för de skuggade hörnen på skärmen. (Auto/Av)
Objektivkomp.: krom. ab.	Minskar färgavvikelsen i hörnen på skärmen. (Auto/Av)
Objektivkomp.: Förvridn.	Kompenserar för avvikelser på skärmen. (Auto/Av)
Insp. film ljud	Ställer in ljudet för filminspelning. (På/Av)
Reducera vindbrus	Reducerar vindbrus vid filminspelning. (På/Av)
AF Microjust.	Finjusterar autofokuspositionen när Objektivadaptern LA-EA2 (säljs separat) används. (Inställn. av AF-justering/mängd/Rensa)

Huvudinställningar	
Menystartpunkt	Väljer den först visade menyn från huvudmenyn eller den senast visade menyskärmen. (Längst upp/Föregående)
Funktionsinställningar	Ställer in funktionerna som ska hämtas för trerattsstyrningen. (Funktionsinställningar 1 till 4/Specialinställningar 1 till 3/Start för funktionsinst.)
Specialknappinställningar	Tilldelar funktioner till olika knappar. (AF/MF-knapp/Högerknappins./Programkn. B-inst./Programkn. C-inst./Special)
Pip	Ställer in vilket ljud som avges när du använder kameran. (På/Av)
 Språk	Väljer språk som används på skärmen.
Datum/klockinst	Ställ in datum och tid.
Områdesinställning	Väljer området där du använder kameran.
Visn. Hjälpguide	Slår på eller stänger av hjälpguiden. (På/Av)
Strömbesparing	Ställer in tiden det tar innan kameran går över till strömbesparingsläget. (30 min/5 min/1 min/20 s/10 s)
LCD-ljusstyrka	Ställer in LCD-skärmens ljusstyrka. (Auto/Manuell/Soligt väder)
Sökarens ljusstyrka	Ställer in sökarens ljusstyrka. (Auto/Manuell)
Visningsfärg	Väljer färgen på LCD-skärmen. (Svart/Vitt)
Bred bild	Väljer en metod för att visa breda bilder. (Helskärm/Normal)
Uppspelningsskärm	Väljer metoden som används för att visa porträttbilder. (Auto-rotering/Man.rotering)
HDMI-upplösning	Ställer in upplösning vid anslutning till HDMI-TV. (Auto/1080p/1080i)
KONTR. FÖR HDMI	Ställer in om kameran ska kunna styras med en "BRAVIA" Sync-kompatibel TV:s fjärrkontroll eller inte. (På/Av)

USB-anslutning	Väljer metoden som används för USB-anslutning. (Auto/Massminne/MTP)
Rengöringsläge	Används för att rengöra bildsensorn.
Version	Visar kamerans och objektivets version.
Demoläge	Ställer in om demonstrationsfilmerna ska visas eller inte. (På/Av)
Fabriksinställningar	Återställer kameran till fabriksinställningarna.
Minneskortverktyg	
Formatera	Formaterar minneskortet.
Filnummer	Används för att ställa in hur bildfilerna ska numreras. (Serie/Nollställ)
Mappnamnsformat	Väljer mappnamnsformat. (Standardformat/Datumformat)
Välj fotomapp	Väljer lagringsmapp.
Ny mapp	Skapar en ny mapp.
Återställ bilddatabas	Reparerar bilddatabasfilen när inkonsekvenser hittas.
Visa kortutrymme	Visar återstående inspelningstid för filmer och det återstående antalet stillbilder som kan lagras på minneskortet.
Eye-Fi-installation*	
Överföringsinställn.	Ställer in kamerans överföringsfunktion när ett Eye-Fi-kort används. (På/Av)

- * Visas när det sitter ett Eye-Fi-kort (säljs separat) i kameran. Använd inte ett Eye-Fi-kort i kameran på ett flygplan. Om det finns ett Eye-Fi-kort i kameran, ställ in [Överföringsinställn.] på [Av].
Eye-Fi-kort kan endast användas i de länder/regioner där de köpts. Använd Eye-Fi-kort enligt lagarna i de länder/regioner där du har köpt kortet.

De unika, digital fotograferingsfunktionerna

Här presenteras en del av de unika funktioner som fås med full användning av Sonys bildteknik.

Panorering/3D-panorering

När du panorerer eller vinklar kameran, tar kameran flera bilder och sätter samman dem till en panoramabild. Med panoreringsläget går det att ta breda panoramamotiv som inte alla får plats på skärmen samtidigt utan avbrott. I 3D-panoreringsläget, när panoreringstekniken används tar kameran separata bilder, en som ses med vänster öga och en som ses med höger öga och kombinerar dem därefter så att de ser ut som en 3D-bild.



1 Välj MENU → [Fotoläge] → [Panorering] eller [3D-panorering].

2 Fotografera motivet genom att följa anvisningarna på LCD-skärmen.

Det grå området på skärmens vänstra sida sparas inte.

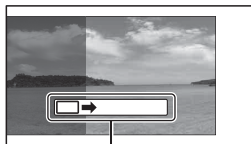

Guideindikator



Tips vid fotografering av en panoramabild

Panorera i en båge med konstant hastighet och åt samma håll som indikeras på LCD-skärmen. [Panorering] passar bättre för motiv som inte är i rörelse än motiv som är i rörelse.

Vertikal riktning

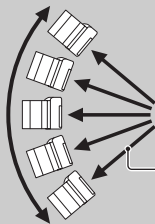

Horisontell riktning



Så kort radie som möjligt

Anti-rörelseoskärpa

Kameran kombinerar 6 bilder med hög hastighet till 1 stillbild, så att effekten av kameraskakningar reduceras samtidigt som även brus förhindras. Genom att behandla personen (motivet) i förgrunden och bakgrunden separat minskas effekten av kameraskakning och oskärpa i motivet. Genom att undvika att använda blixten förhindras överexponering.

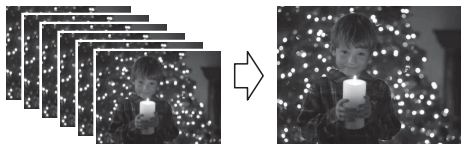

1 Välj MENU → [Fotoläge] → [Anti-rörelseoskärpa].



Skillnaden mellan [Anti-rörelseoskärpa]- och [Handskymning]-funktionerna

På samma sätt som för [Anti-rörelseoskärpa] kombinerar kameran 6 bilder till 1 stillbild med [Handskymning] i [Scenval].

[Handskymning] är framtaget för att användas vid fotografering av mörka motiv, till exempel ett nattemotiv. När det blir mörkt och det är troligt att kameraskakningar uppstår ökar kameran automatiskt känsligheten och fotograferar med en slutartid som minskar effekten av kameraskakning.

[Anti-rörelseoskärpa] är framtaget för att användas vid fotografering av motiv med låg belysning, till exempel vid fotografering inomhus. Kameran ökar automatiskt känsligheten och fotograferar motivet med hög slutartid för att minska oskärpan som orsakas av att motivet rör sig.

Manuell filminspelning

Det går att justera exponeringen även vid filminspelning i läget P, A, S eller M. Det gör att du kan uttrycka dig mer kreativt genom att minska skärpan för bakgrunden, justera ljusstyrkan etc.

1 Tryck på MOVIE-knappen.

2 Justera exponeringen med hjälp av manövrerrattarna L och R samt kontrollhjulet.

De alternativ som kan justeras varierar beroende på fotograferingsläget (sidan 13).

Obs!

- Även driftsljudet från objektivet och kameran spelas in.

Bruksanvisning till α

Utförliga anvisningar om kamerans många funktioner finns i "Bruksanvisning till α " på CD-ROM-skivan (medföljer).

För Windows-användare

- 1 Slå på datorn och lägg i CD-ROM-skivan (medföljer) i CD-ROM-enheten.
- 2 Klicka på [Bruksanvisning].
- 3 Klicka på [Installera].
- 4 Öppna "Bruksanvisning till α " från genvägen på skrivbordet.

För Macintosh-användare











- 1 Slå på datorn och lägg i CD-ROM-skivan (medföljer) i CD-ROM-enheten.
- 2 Välj [Bruksanvisning]-mappen och kopiera "Bruksanvisning.pdf" som är lagrad på [SE]-mappen till din dator.
- 3 När kopieringen är klar dubbelklickar du på "Bruksanvisning.pdf".

Funktionernas begränsningar

Tillgängliga funktioner i varje tagningsläge

Vilka funktioner du kan använda beror på det valda fotograferingsläget. I tabellen nedan indikerar ✓ att funktionen är tillgänglig. – indikerar att funktionen inte är tillgänglig.

Funktionerna som du inte kan använda visas i grått på skärmen.

Fotoläge	Expon.kompens.	Självutlösare	Kontinuerlig tagning	Ansiktsavkänning	Bildeffekt	
 (Intelligent auto)	–	✓	✓	✓	–	
 (Panorering)	✓	–	–	–	–	
 (3D-panorering)	✓	–	–	–	–	
 (Anti-rörelseoskärpa)	✓	–	–	✓	–	
SCN (Scenval)		–	✓	–	✓	–
		–	✓	✓	✓	–
		–	✓	–	✓	–
		–	✓	–	✓	–
		–	✓	–	✓	–
		–	✓	–	✓	–
		–	–	–	✓	–
		–	✓	–	✓	–
P (Autoprogram)	✓	✓	✓	✓	✓	
A (Bländarprioritet)	✓	✓	✓	✓	✓	
S (Slutarprioritet)	✓	✓	✓	✓	✓	
M (Manuell exponering)	–	✓	✓	✓	✓	

Obs!











- Tillgängliga funktioner begränsas även av andra förhållanden än fotograferingsläget.

Tillgängliga blytlägen

Vilka blytlägen du kan välja beror på fotograferingsläget och valda funktioner.

I tabellen nedan indikerar ✓ att funktionen är tillgänglig. – indikerar att funktionen inte är tillgänglig.

Blytlägen som du inte kan välja visas i grått på skärmen.

Fotoläge	Blytt av	Autoblytt	Fyllnadsblytt	Långsam synkr.	2:a ridån	Trådlös blytt	
 (Intelligent auto)	✓	✓	–	–	–	–	
 (Panorering)	✓	–	–	–	–	–	
 (3D-panorering)	✓	–	–	–	–	–	
 (Anti-rörelseoskärpa)	✓	–	–	–	–	–	
SCN (Scenval)		✓	✓	✓	–	–	–
		✓	–	✓	–	–	–
		✓	✓	✓	–	–	–
		✓	–	✓	–	–	–
		✓	–	✓	–	–	–
		✓	–	–	–	–	–
		✓	–	–	–	–	–
		–	–	–	✓	–	–
P (Autoprogram)	–	–	✓	✓	✓	✓	
A (Bländarprioritet)	–	–	✓	✓	✓	✓	
S (Slutarprioritet)	–	–	✓	✓	✓	✓	
M (Manuell exponering)	–	–	✓	✓	✓	✓	

Obs!

- Blixtlägena kan även begränsas av andra förhållanden än fotograferingsläget.
- Även om du väljer ett fungerande blixtläge avfyras inte blixten om den inte fälls upp.
- Det går inte att använda den trådlösa blixten med den inbyggda blixten. Använd en blixten med trådlös ljusförhållandekontroll (säljs separat) eller en trådlös blixten (säljs separat).

Antal bilder som kan sparas

När du sätter in ett minneskort i kameran och ställer strömbrytaren på ON visas antalet bilder som går att spela in (med de nuvarande inställningarna) på LCD-skärmen.

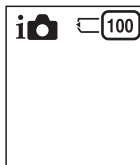

Obs!

- När "0" (antalet bilder som kan spelas in) blinkar gult, är minneskortet fullt. Sätt i ett annat minneskort eller radera bilder på det nuvarande minneskortet.

Antalet stillbilder och tid för filmer som kan spelas in på ett minneskort

Stillbilder

Tabellen anger ungefär hur många stillbilder som går att lagra på ett minneskort som formaterats med den här kameran. Värdena definieras med hjälp av Sony standardminneskort för testning. Dessa värden kan variera beroende på tagningsförhållandena.

Bildstorlek: L 24M

Aspekt: 3:2*

(Antal: bilder)

Kapacitet Kvalitet	2GB	4GB	8GB	16GB	32GB
Standard	335	680	1350	2750	5500
Fin	205	410	830	1650	3300
RAW & JPEG	54	105	220	440	880
RAW	74	145	300	600	1200

* När [Aspekt] är inställt på [16:9] kan du lagra fler bilder än vad som anges i tabellen ovan (utom för [RAW]).

Filmer

Tabellen nedan visar ungefärliga inspelningstider som är tillgängliga. De här tiderna är de totala tiderna för alla filmfiler. Det går att spela in kontinuerligt under cirka 29 minuter per inspelning. Den maximala storleken för en MP4-filmfil är cirka 2 GB.

(t (timme), m (minut))

Inspe- lungs- inställning	Kapacitet				
	2GB	4GB	8GB	16GB	32GB
60i 24M(FX) 50i 24M(FX)	10 m	20 m	40 m	1 t 30 m	3 t
60i 17M(FH) 50i 17M(FH)	10 m	30 m	1 t	2 t	4 t 5 m
60p 28M(PS) 50p 28M(PS)	9 m	15 m	35 m	1 t 15 m	2 t 30 m
24p 24M(FX) 25p 24M(FX)	10 m	20 m	40 m	1 t 30 m	3 t
24p 17M(FH) 25p 17M(FH)	10 m	30 m	1 t	2 t	4 t 5 m
1440×1080 12M	20 m	40 m	1 t 20 m	2 t 45 m	5 t 30 m
VGA 3M	1 t 10 m	2 t 25 m	4 t 55 m	10 t	20 t 5 m

Obs!

- Inspe-
lungs-
inställningstiden för filmer varierar eftersom kameran är utrustad med VBR (Variable Bit Rate) som automatiskt justerar bildkvaliteten beroende på fotograferingsscenen. När du spelar in ett snabbväxande motiv blir bilden tydligare men inspe-
lungs-
inställningstiden blir kortare eftersom mycket minne krävs för att spela in. Inspe-
lungs-
inställningstiden varierar också beroende på fotograferingsförhållandena eller ditt motiv eller inställningen för bildkvalitet/storlek.

Antalet stillbilder som går att lagra när ett batteripaket används

Det ungefärliga antalet bilder som kan sparas är som följande om du använder kameran när batteripaketet (medföljer) har full kapacitet. Observera att det faktiska antalet bilder kan bli lägre beroende på användningsförhållandena.

LCD-skärmläge	Cirka 430 bilder
Sökarläge	Cirka 350 bilder

- En uppskattning av antalet gjordes med ett fullt uppladdat batteripaket och under följande förhållanden:
 - Temperaturen i omgivningen var 25°C.
 - [Kvalitet] var inställt på [Fin].
 - [Autofokusläge] var inställt på [Enbilds-AF].
 - En bild tag var 30:e sekund.
 - Blixten avfyrades med varannan bild.
 - Strömmen slogs av och sedan på igen efter var 10:e bild.
 - Ett batteripaket som laddats under en timma efter att CHARGE-lampan släckts användes.
 - Användning av Sony "Memory Stick PRO Duo" (säljs separat).
- Mätmetoden är baserad på CIPA-standarden.
(CIPA: Camera & Imaging Products Association)

Lista över ikoner på skärmen

Ikoner visas på skärmen för att indikera kamerastatus.

Du kan ändra skärmvisning med hjälp av DISP (Visa innehåll) på kontrollratten.

Standby för tagning

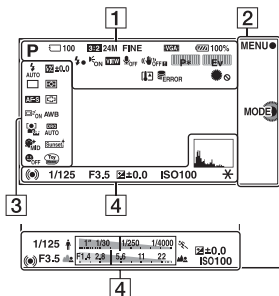

Filminspelning

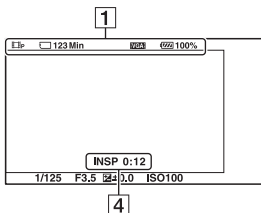

Uppspelning

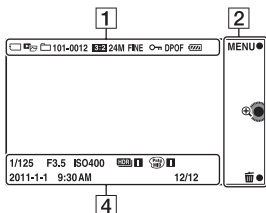

1

Indikator	Betydelse
	Fotoläge
	Scenval
	Scenigenkänning
3:2 16:9	Aspekt för stillbilder
24M 20M 12M 10M 6M 5.1M 3D WIDE STD 16:9	Bildstorlek för stillbilder
RAW RAW+J FINE STD	Bildkvalitet för stillbilder
100	Antal stillbilder som kan spelas in
60i/50i FX 60i/50i FH 60p/50p PS 24p/25p FX 24p/25p FH 1080 VGA	Inspelningsläge för filmer

Indikator	Betydelse
	Minneskort/ Överföring
123Min	Inspelningsbar tid för filmer
100%	Återstående batteritid
	Blixtladdning pågår
	AF-belysning
VIEW	Live View
OFF	Spelar inte in ljud under filminspelning
	SteadyShot/ SteadyShot- varning
	Manövrerattar L och R
	Varning om överhettning
	Databasfilen är full/Fel i databasfil
	Rattlås
	Visningssätt
101-0012	Uppspelningsmapp- Filnummer
	Skydda
DPOF	Utskriftsbeställning

2

Indikator	Betydelse
MENU ● MODE ● 	Programknappar (MENU/ Fotograferingsläge/ Radera/Förstora)

3

Indikator	Betydelse
	Blixtläge/ Rödögrereducering
	Matningsläge
DMF AF-S AF-C MF	Skärpeinställningsläge
±0.0	Blixtkompensering
	Mätmetod
	Fokusområdesläge
	Motivspårning
	Ansiktsavkänning
	Förskönings effekt
AWB WB 7500K A7 G7	Vitbalans
	DRO/Auto HDR

Indikator	Betydelse
	Kreativa inställningar
	Bildeffekt
	Indikator för leendeavkänningskänslighet

4

Indikator	Betydelse
	Skärpeinställningsstatus
1/125	Slutartid
F3.5	Bländarvärde
±0.0	Uppmätt manuellt läge
±0.0 -5 +4 +3 +2 +1 0 -1 -2 -3 -4 -5	Exponeringskompensation
ISO400	ISO-känslighet
	AE-lås
	Slutartidindikator

Indikator	Betydelse
	Bländarindikator
INSP 0:12	Filmens inspelningstid (m:s)
2011-1-1 9:30AM	Inspelat datum/tid för bilden
12/12	Bildnummer/antal bilder i visningsläget
	Visas när HDR inte fungerade på bilden.
	Visas om Bildeffekt inte kunde användas på bilden.
	Histogram

Felsökning

Om det skulle uppstå något problem med kameran så prova följande motåtgärder.

1 Kontrollera alternativen i "Felsökning" i "Bruksanvisning till α " (PDF) som finns på CD-ROM-skivan (medföljer).

2 Ta ut batteripaketet, vänta cirka 1 minut, sätt i batteripaketet igen och slå på kameran.

3 Återställ inställningarna (sidan 38).

4 Fråga din Sony-handlare eller närmaste auktoriserade Sony-serviceverkstad.

Tekniska data

Kamera

[System]

Kameratyp: Digitalkamera med utbytbart objektiv

Objektiv: E-fattning-objektiv

[Bildsensor]

Bildsensor: 23,5 × 15,6 mm (APS-C-format) CMOS-bildsensor

Totalt antal bildpunkter för bildsensorn:

Cirka 24 700 000 bildpunkter

Effektivt antal bildpunkter på kameran:

Cirka 24 300 000 bildpunkter

[Dammskyddsfunktion]

System: Optiskt filter med laddad skyddsskikt och mekanism för ultraljudssvängningar

[Autofokussystem]

System: Kontrastdetekteringssystem

Känslighetsområde: EV0 till EV20

(vid motsvarande ISO 100, med F2,8-objektiv)

[Exponeringskontroll]

Mätmetod: 1 200-segmentsmätning med bildsensorn

Mätområde: EV0 till EV20 (vid motsvarande ISO 100, med F2,8-objektiv)

ISO-känslighet (rekommenderat exponeringsindex):

Stillbilder: AUTO, ISO 100 till 16000

Filmer: AUTO, motsvarande ISO 100 till 3200

Exponeringskompensation: ±5,0 EV (1/3 EV steg)

[Slutare]

Typ: Elektroniskt styrd vertikal typ i fokalplanet

Slutartidsomfång:

Stillbilder: 1/4 000 sekund till

30 sekunder (1/3 steg), BULB

Filmer: 1/4 000 sekund till

1/4 sekund, upp till 1/60 i AUTO-läge (1/3 steg)

Blixtsynkroniseringshastighet:

1/160 sekund

[Lagringsmedium]

”Memory Stick PRO Duo”,

SD-kort

[Elektronisk sökare]

Typ: Elektronisk sökare (organisk elektroluminiscens)

Skärmstorlek: 1,3 cm (typ 0,5)

Totalt antal bildpunkter:

2 359 296 bildpunkter

Bildtäckning: Cirka 100 %

Förstoring: 1,09 × med 50 mm objektiv vid oändlighet, -1 m^{-1} (dioptrier)

Ögonposition: Cirka 23 mm från okularlinsen, 21 mm från

okularlinsens ram vid -1 m^{-1}

Dioptrijustering: $-4,0 \text{ m}^{-1}$ till $+1,0 \text{ m}^{-1}$ (dioptrier)

[LCD-skärm]

LCD-panel: 7,5 cm (typ 3,0)

TFT-drivning

Totalt antal bildpunkter: 921 600

(640 × 3 (RGB) × 480) bildpunkter

[Ingångar/utgångar]

USB: miniB

HDMI: HDMI typ C miniuttag

[Strömmatning]

Använt batteripaket: Uppladdningsbart batteripaket NP-FW50

[Övrigt]

Exif Print: Kompatibel

PRINT Image Matching III:

Kompatibel

Mått (CIPA-kompatibel):

Cirka 119,9 mm × 66,9 mm ×
42,6 mm (B/H/D)

Vikt (CIPA-kompatibel):

Cirka 350 g
(inklusive batteri och "Memory
Stick PRO Duo")

Cirka 291 g
(endast kamera)

Användningstemperatur: 0 °C till 40 °C

Filformat:

Stillbild: JPEG (DCF Ver. 2.0,
Exif Ver. 2.3, MPF Baseline)-
kompatibel, DPOF-kompatibel
3D-stillbilder: MPO (MPF
Extended (Disparity Image))-
kompatibel

Film (AVCHD-format):
AVCHD-format, Ver. 2.0-
kompatibel

Video: MPEG-4 AVC/H.264
Ljud: Dolby Digital 2ch
Dolby Digital Stereo Creator
• Tillverkad under licens från
Dolby Laboratories.

Film (MP4-format):
Video: MPEG-4 AVC/H.264
Ljud: MPEG-4 AAC-LC 2ch

USB-kommunikation: Hi-Speed USB
(USB 2.0)

[Blixt]

Blixtledtal: Ledtal 6 (i meter vid ISO
100)

Återuppladdningstid: Cirka 4 sekunder

Blixttäckning: Täcker 18 mm objektiv
(brännvidden som indikeras av
objektivet)

Blixtkompensation: ±3,0 EV (1/3 EV
steg)

Blixtens räckvidd (m):

ISO	F2,8	F3,5	F5,6
100	1 - 2,1	1 - 1,7	1 - 1,1
200	1 - 3	1 - 2,4	1 - 1,5
400	1,4 - 4,3	1,1 - 3,4	1 - 2,1
800	2 - 6,1	1,6 - 4,8	1 - 3

Batteriladdare BC-VW1

Inspänning: 100 V – 240 V växelström,
50 Hz/60 Hz, 4,2 W

Utspänning: 8,4 V likström, 0,28 A

Användningstemperatur: 0 °C till 40 °C

Förvaringstemperatur: -20 °C till +60 °C

Största yttermått: Cirka 63 × 95 ×
32 mm (B/H/D)

Vikt: Cirka 85 g

Uppladdningsbart batteripaket NP-FW50

Batteri: Litiumjonbatteri

Maximal spänning: 8,4 V likström

Märkspänning: 7,2 V likström

Max. laddningsspänning: 8,4 V
likström

Max. laddningsström: 1,02 A

Kapacitet: Typisk 7,7 Wh (1 080 mAh)
Minimum 7,3 Wh (1 020 mAh)

Största yttermått:

Cirka 31,8 × 18,5 × 45 mm
(B/H/D)

Vikt: Cirka 57 g

Objektiv (endast NEX-7K)

E18 - 55 mm zoomobjektiv

Motsvarande brännvidd för 35 mm-
format¹⁾: 27 - 82,5 mm

Objektivgruppelment: 9-11

Bildvinkel¹⁾: 76° - 29°

Kortaste brännvidd²⁾: 0,25 m

Maximal förstoring: 0,3×

Lägsta f-tal: f/22 - f/32

Filterdiameter: 49 mm

Mått (max. diameter × höjd):

Cirka 62,0 × 60,0 mm

Vikt: Cirka 194 g

Kompensationseffekt³⁾: Cirka 4 steg

- 1) Värdena för motsvarande brännvidd och bildvinkel i 35 mm-format är baserade på digitalkameror som har en bildsensor i APS-C-storlek.
- 2) Minsta brännvidd är det kortaste avståndet från bildsensorn till motivet.
- 3) Slutartid (varierar med fotograferingsförhållandena)

Rätt till ändringar förbehålles.

Angående brännvidd

Bildvinkeln för den här kameran är smalare än för en småbildskamera i 35 mm-format. Det går att beräkna den motsvarande brännvidden för en kamera i 35 mm-format och ta bilden med samma bildvinkel genom att multiplicera brännvidden för objektivet till den här kameran med 1,5.

Exempelvis motsvarar ett objektiv med en brännvidd på 50 mm på den här kameran ett objektiv på 75 mm på en kamera i 35 mm-format.

Angående bilddatakompatibilitet

- Denna kamera är kompatibel med den universella DCF-standarden (Design rule for Camera File system) som fastställts av JEITA (Japan Electronics and Information Technology Industries Association).
- Vi kan inte garantera att det går att visa bilder som är tagna med den här kameran på annan utrustning, eller att visa bilder som är tagna eller redigerade med annan utrustning på den här kameran.

Register

Numeriskt

3D-panorering 39

A

AEL 35

AE-lås 28, 35

AF Microjust 36

AF/MF-kontroll 27, 35

AF/MF-val 31

AF-belysning 35

Ansiktsavkänning 31

Ansiktsregistrering 31

Antal bilder som kan sparas 46

Anti-rörelseoskärpa 40

Aspekt 32

Återställ bilddatabas 38

Autofokusläge 31

Autofokusområde 13, 31

Autoprogram 13, 30

B

Bildeffekt 19, 33

Bildspel 34

Bildstorlek 32

Bländarprioritet 13, 30

Blixt 6, 44

Blixtkompensering 33

Blixtläge 31

Bred bild 37

Bruksanvisning 42

D

Datum/klockinst 37

Demoläge 38

DISP-knapp (skärm) 31

DRO/Auto HDR 33

E

Exponeringskompensation 13, 33

Eye-Fi-installation 38

Eye-Start AF 36

F

Fabriksinställningar 38

Färgrymd 36

Filformat 32

Film 6, 41

Filnummer 38

FINDER/LCD-inställn 35

Fokusinställningar
(autofokusläge) 13

Fokusinställningar (manuellt
fokusläge) 14

Formatera 38

Försköningseffekt 31

Förstora 7, 34

Främre ridåslutare 36

Funktionsinställningar 37

H

Handskymning 41

HDMI-upplösning 37

Hög-ISO brusred 36

I

Ikoner 49

Indexvisning 7

Insp. film ljud 36

Inspelning 5

Inspelningsinställning 32

Inst. f. dyn.omr. 16

Installation 35

Intelligent auto 30

ISO 33

K

KONTR. FÖR HDMI 37

Kontrollratt 6, 7, 8

Konturframhävningfärg 27, 36

Konturframhävningnivå 27, 35

Kreativa inst.....	17, 33
Kvalitet	32

L

Långexp.brusred	36
LCD-ljusstyrka	37
LCD-visning (DISP).....	31
Leendeavkänning	31
Livevisning	35

M

Manuell exponering.....	13, 30
Manuell filminspelning.....	41
Mappnamnsformat	38
Markera utskrift	34
Mätmetod	33
Matningsläge.....	31
Meny	30
Menystartpunkt	37
MF hjälptid	36
MF-hjälp	27, 36
Motivspårning	31

N

Ny mapp.....	38
--------------	----

O

Objektivkomp.: Förvridn.	36
Objektivkomp.: krom. ab.....	36
Objektivkomp.: Skugga	36
Områdesinställning	37
Överföringsinställn.	38

P

Panoramariktning.....	32
Panorering	39
Pip	37
Prec. dig. zoom	31
Programknapp.....	8

R

Radera	7, 34
Rattlås	35

Reducera vindbrus.....	36
Rengöringsläge.....	38
Rödögereducering	35
Rotera	34
Rutnät	35

S

Scenval	30
Skärmvisning.....	6, 7, 49
Skydda.....	34
Slutarprioritet	13, 30
Snabbgranskning	35
Sökarens ljusstyrka.....	37
Sökarvisning (DISP)	31
Specialinställningar	20
Specialknappinställningar	22
Språk	37
SteadyShot.....	36
Strömbesparing	37
Strömbrytare.....	5

T

Tekniska data	53
Tilldelning av specialknappar	22
Trerattsstyrning	10

U

Uppspelning	7
Uppspelningsskärm	37
Uppspelningszoom.....	7
USB-anslutning.....	38
Utl.utan obj.....	36

V

Välj fotomapp.....	38
Version	38
Visa kortutrymme.....	38
Visn. Hjälpguide	37
Visningsfärg	37
Visningssätt	34
Vitbalans	14, 33
Volyminställning	34

Z

Zoom..... 5

Ytterligare information om den här produkten och svar på vanliga frågor återfinns på vår kundtjänsts webbplats.

<http://www.sony.net/>

©2011 Sony Corporation

4-408-691-43(1)