

SONY

4-165-143-11(1)

# α

## Lens for Digital Single Lens Reflex Camera

Bedienungsanleitung/Istruzioni per l'uso/Gebbruiksaaanzwijzing/Bruksanvisning

**DT 11-18mm F4.5-5.6**  
**DT 18-70mm F3.5-5.6**  
**DT 18-200mm F3.5-6.3**

SAL1118/1870/18200

©2009 Sony Corporation

Printed using VOC (Volatile Organic Compound)-free vegetable oil based ink.

http://www.sony.net/

Printed in Thailand



4 165 143 110

## A

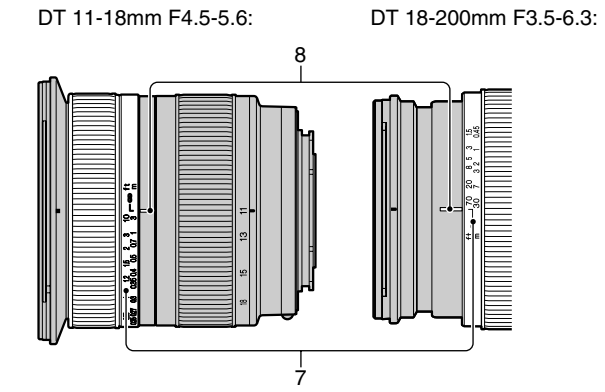
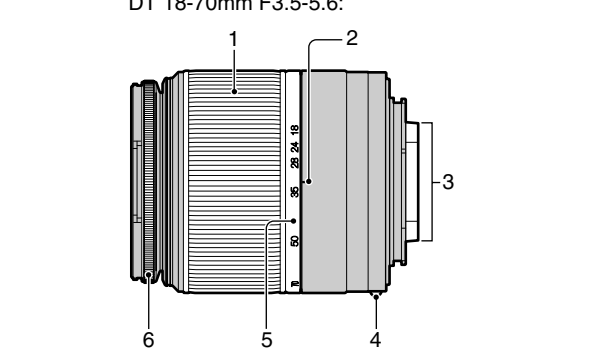

## B

**1–1**

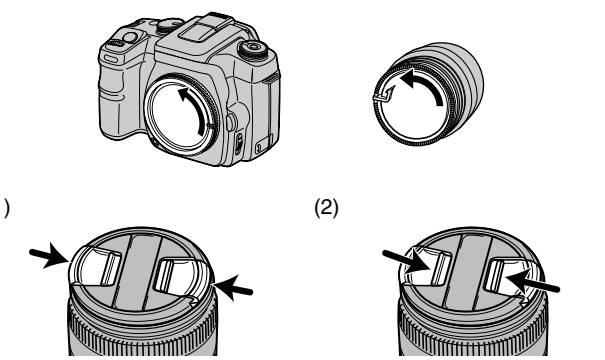

**1–2**

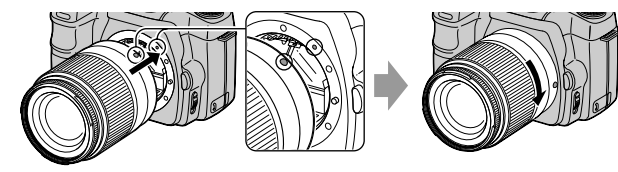

**2**

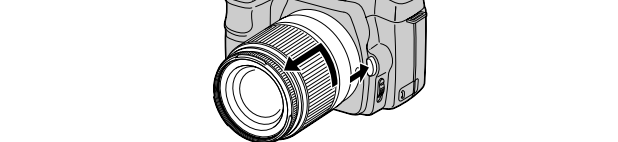

## C

DT 18-70mm F3.5-5.6:

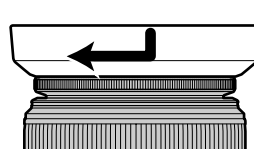

DT 11-18mm F4.5-5.6, DT 18-200mm F3.5-6.3:

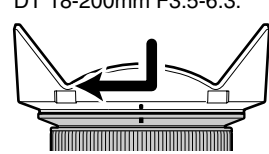

## D

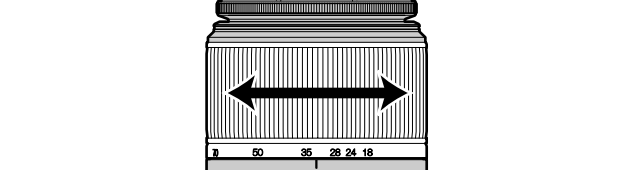

## E

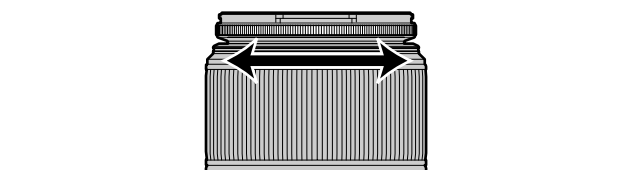

## Deutsch

Dieses Handbuch bezieht sich auf mehrere unterschiedliche Objektive. Dieses Objektiv ist für Kameras mit α-Fassung von Sony (Modelle mit Bildsensor im APS-C-Format) konzipiert. Für 35-mm-Kameras ist das Objektiv nicht geeignet.

## WARNUNG

Um Feuergefahr und die Gefahr eines elektrischen Schlags zu verringern, setzen Sie das Gerät weder Regen noch Feuchtigkeit aus. Blicken Sie nicht direkt durch das Objektiv in die Sonne. Dies kann zu Verletzungen der Augen oder zu Erblindung führen. Halten Sie das Objektiv von kleinen Kindern fern. Es besteht Unfall- und Verletzungsgefahr.

### Für Kunden in Europa

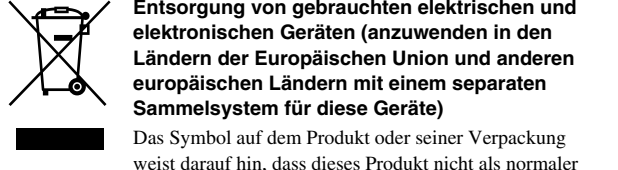

Haushaltsabfall zu behandeln ist, sondern an einer Annahmestelle für das Recycling von elektrischen und elektronischen Geräten abgegeben werden muss. Durch Ihren Beitrag zum korrekten Entsorgen dieses Produkts schützen Sie die Umwelt und die Gesundheit Ihrer Mitmenschen. Umwelt und Gesundheit werden durch falsches Entsorgen gefährdet. Materialrecycling hilft, den Verbrauch von Rohstoffen zu verringern. Weitere Informationen über das Recycling dieses Produkts erhalten Sie von Ihrer Gemeinde, den kommunalen Entsorgungsbetrieben oder dem Geschäft, in dem Sie das Produkt gekauft haben.

### Hinweis für Kunden in Ländern, in denen EU-Richtlinien gelten

Der Hersteller dieses Produkts ist Sony Corporation, 1-7-1 Konan Minato-ku Tokyo, 108-0075, Japan. Autorisierter Vertreter für EMV und Produktsicherheit ist die Sony Deutschland GmbH, Hedelfinger Strasse 61, 70327 Stuttgart, Deutschland. Für Fragen im Zusammenhang mit Kundendienst oder Garantie wenden Sie sich bitte an die in den separaten Kundendienst- oder Garantieunterlagen genannten Adressen.

### Hinweise zur Verwendung

- Lassen Sie das Objektiv nicht in direktem Sonnenlicht liegen. Wenn das Sonnenlicht durch das Objektiv auf einen Gegenstand in der Nähe fokussiert wird, besteht Feuergefahr. Wenn Sie das Objektiv doch einmal in direktem Sonnenlicht liegen lassen müssen, bringen Sie unbedingt die Objektivschutzkappe an.
- Achten Sie darauf, dass das Objektiv beim Anbringen keinen Erschütterungen ausgesetzt wird.
- Wenn Sie das Objektiv lagern, bringen Sie unbedingt die Objektivschutzkappe an.
- Bewahren Sie das Objektiv nicht längere Zeit in feuchter Umgebung auf, da es andernfalls zu Schimmelbildung kommen kann.
- Wenn das Objektiv an der Kamera angebracht ist, halten Sie die Kamera nicht am Objektiv.
- Berühren Sie die Objektivkontakte nicht. Wenn die Objektivkontakte verschmutzen, kann die Signalübertragung zwischen Objektiv und Kamera gestört oder ganz unterbrochen werden, was zu Fehlfunktionen führt.

### Vorsichtsmaßnahmen für den Blitz

- Bei bestimmten Kombinationen aus Objektiv und Blitz kann das Objektiv das Blitzlicht zum Teil verdecken, was einen Schatten im unteren Bildbereich erzeugt. Wenn Sie einen eingebauten Kamerablitz verwenden, nehmen Sie unbedingt die Gegenlichtblende ab und achten Sie auf einen Abstand von mindestens 1 m vom Motiv.
- Der integrierte Blitz kann mit dem Objektiv DT 11-18mm F4.5-5.6 nicht verwendet werden. Verwenden Sie einen gesondert erhältlichen Blitz.

### Vignettierung

- Bei Aufnahmen mit dem Objektiv erscheinen die Ecken des Bildes dunkler als die Mitte. Dieses Phänomen („Vignettierung“ genannt) lässt sich verringern, indem man um 1 bis 2 Stufen abblendet.
- Bei bestimmten Objektiv-/Filterkombinationen blockiert der Filterrahmen möglicherweise das einfallende Licht. Bei Aufnahmen mit großer Blendöffnung (niedrige Blendestufe) kann sich dadurch die Lichtintensität deutlich verringern. Machen Sie zunächst Probeaufnahmen mit verschiedenen Blendöffnungen, um die beste Einstellung zu ermitteln (nur beim DT 11-18mm F4.5-5.6).

### Feuchtigkeitskondensation

Wird das Objektiv direkt von einem kalten in einen warmen Raum gebracht, kann sich auf der Linse Feuchtigkeit niederschlagen. Um dies zu vermeiden, legen Sie das Objektiv in einen Plastikbeutel oder etwas Ähnliches. Wenn die Lufttemperatur im Plastikbeutel die gleiche Temperatur hat wie die Umgebung, nehmen Sie das Objektiv heraus.

### Reinigen des Objektivs

- Berühren Sie die Linsenoberfläche nicht direkt.
- Ist die Linse verschmutzt, entfernen Sie den Staub mit einem Staubbläser und wischen Sie mit einem sauberen, weichen Tuch nach (empfohlen wird das Reinigungstuch KK-CA (gesondert erhältlich)).
- Verwenden Sie zum Reinigen von Objektiv und Kamerafassung keine organischen Lösungsmittel wie Verdünnung oder Benzin.

### A Lage der Teile und Bedienelemente

1...Zoomring
2...Brennweitenmarkierung
3...Objektivkontakt
4...Montagemarkierung
5...Brennweitenkala
6...Fokussierring
7...Entfernungsskala\*
8...Entfernungsmarkierung\*
\* Nur DT 11-18mm F4.5-5.6, DT 18-200mm F3.5-6.3

## B Anbringen/Abnehmen des Objektivs

### So bringen Sie das Objektiv an (siehe Abbildung B–1)

- Nehmen Sie die Objektivschutzkappen vorn und hinten und den Kameragehäusedeckel ab.
  - Beim Anbringen/Abnehmen der Objektivschutzkappe vor haben Sie zwei Möglichkeiten, (1) und (2). Wenn Sie die Objektivschutzkappe bei angebrachter Gegenlichtblende anbringen/abnehmen wollen, gehen Sie wie unter (2) erläutert vor.
- Richten Sie die orangefarbene Markierung am Objektivtubus und die orangefarbene Markierung an der Kamera (Montagemarkierung) aneinander aus, setzen Sie dann das Objektiv in die Kamerafassung ein und drehen Sie es im Uhrzeigersinn, bis es fest sitzt.
  - Drücken Sie nicht auf die Objektivriegelungstaste an der Kamera, wenn Sie das Objektiv montieren.
  - Achten Sie bei der Montage darauf, das Objektiv nicht in einem Winkel zu halten.

### So nehmen Sie das Objektiv ab (siehe Abbildung B–2)

Halten Sie die Objektivriegelungstaste an der Kamera gedrückt, drehen Sie das Objektiv bis zum Anschlag gegen den Uhrzeigersinn und nehmen Sie das Objektiv dann ab.

### C Anbringen der Gegenlichtblende

Es empfiehlt sich, eine Gegenlichtblende zu verwenden, um Störeffekte durch Streulicht zu verringern und eine optimale Bildqualität zu erzielen. DT 18-70mm F3.5-5.6: Setzen Sie die Gegenlichtblende in die Fassung am Ende des Objektivtubus ein und drehen Sie sie im Uhrzeigersinn, bis sie mit einem Klicken einrastet.

DT 11-18mm F4.5-5.6, DT 18-200mm F3.5-6.3: Richten Sie die roten Linien an der Gegenlichtblende und am Objektiv aneinander aus. Drehen Sie die Gegenlichtblende im Uhrzeigersinn, bis die rote Linie am Objektiv am roten Punkt an der Blende ausgerichtet ist und die Blende mit einem Klicken einrastet.

- Wenn Sie einen eingebauten Kamerablitz verwenden, nehmen Sie die Gegenlichtblende unbedingt ab, damit das Blitzlicht nicht verdeckt wird.
- Beachten Sie beim Anbringen der Gegenlichtblende eventuell vorhandene Markierungen (rote Linie, roter Punkt usw.), um die Blende richtig anzubringen. Andernfalls beeinträchtigt die Gegenlichtblende möglicherweise den gewünschten Effekt oder erscheint im Bild.
- Wenn Sie das Objektiv lagern, drehen Sie die Gegenlichtblende um und setzen Sie sie rückwärts auf das Objektiv.

### D Zoomen

Drehen Sie den Zoomring, bis die gewünschte Brennweite eingestellt ist.

### E Fokussieren

Wenn Sie den Autofokus verwenden, nimmt die Kamera die Fokussierung automatisch vor.

Wenn Sie von Hand fokussieren, stellen Sie die Kamera auf manuelle Fokussierung ein und drehen Sie den Fokussierring, während Sie durch den Sucher schauen. Ein Fokussignal im Sucher zeigt den eingestellten Fokussierungsgrad an.

- Der Fokussiering lässt sich ein wenig über den Unendlichkeitspunkt hinaus drehen, damit auch bei unterschiedlichen Betriebstemperaturen eine präzise Fokussierung möglich ist. Drehen Sie den Fokussiering beim manuellen Fokussieren nicht ganz bis zum Anschlag, selbst wenn Sie das Objektiv auf unendlich einstellen wollen. Schauen Sie durch den Sucher und stellen Sie den Fokus präzise ein.
- Im Vergleich zu den anderen DT-Zoomobjektiven müssen Sie den Fokussiering beim Objektivmodell DT 18-200mm F3.5-6.3 in entgegengesetzter Richtung drehen.

Bezeichnung (Modellbezeichnung)	35-mm-Kamera entsprechende Brennweite*1 (mm)	Linsengruppen-elemente	Bildwinkel*1	Mindest-fokussier-abstand*2 (m)	Maximale Vergröße-rung (X)	Kleinste Blende	Filter-durchmesser (mm)	Abmessungen (max. Durchmesser x Höhe) (mm)	Gewicht (g)
DT 11-18mm F4.5-5.6 (SAL1118)	16,5-27	12-15	104°-76°	0,25	0,125	f/22-29	77	ca. 83x80,5	ca. 360
DT 18-70mm F3.5-5.6 (SAL1870)	27-105	9-11	76°-23°	0,38	0,25	f/22-36	55	ca. 66x77	ca. 235
DT 18-200mm F3.5-6.3 (SAL18200)	27-300	13-15	76°-8°	0,45	0,27	f/22-40	62	ca. 73x85,5	ca. 405

\*1 Die Werte für die einer 35-mm-Kamera entsprechende Brennweite und den Bildwinkel basieren auf einläufigen Spiegelreflexdigitalkameras mit einem Bildsensor im APS-C-Format.

\*2 Der Mindestfokussierabstand gibt den kürzesten Abstand zwischen Bildsensor und Motiv an.

- Dieses Objektiv ist mit einem Entfernungscoder ausgestattet. Der Entfernungscoder ermöglicht dank ADI-Blitzsteuerung eine präzisere Blitzlichtmessung.
- Je nach Objektivmechanismus kann sich die Brennweite mit jeder Veränderung des Aufnahmeabstands ändern. Bei der Brennweite wird davon ausgegangen, dass das Objektiv auf unendlich eingestellt ist.

Mitgeliefertes Zubehör: Objektiv (1), Objektivschutzkappe vorn (1), Objektivschutzkappe hinten (1), Gegenlichtblende (1), Anleitungen
Änderungen bei Design und technischen Daten bleiben ohne vorherige Ankündigung vorbehalten.

**α** ist ein Markenzeichen der Sony Corporation.

Italiano
Il presente manuale può essere utilizzato con più obiettivi diversi. Il presente obiettivo è stato appositamente progettato per l'uso con fotocamere Sony con attacco <i>α</i> (modelli dotati di sensore di ingrandimento delle immagini APS-C). Questo obiettivo non può essere utilizzato su fotocamere di formato 35 mm.
AVVERTENZA
Per ridurre il pericolo di incendi o scosse elettriche, non esporre l'apparecchio alla pioggia o all'umidità. Non osservare il sole direttamente attraverso il presente obiettivo. Diversamente, è possibile causare lesioni agli occhi o la perdita della vista. Tenere l'obiettivo fuori dalla portata dei bambini. Esiste il pericolo di incidenti o ferite.
<b>Trattamento del dispositivo elettrico od elettronico a fine vita (applicabile in tutti i paesi dell'Unione Europea e in altri paesi europei con sistema di raccolta differenziata)</b> Questo simbolo sul prodotto o sulla confezione indica che il prodotto non deve essere considerato come un normale rifiuto domestico, ma deve invece essere consegnato ad un punto di raccolta appropriato per il riciclo di apparecchi elettrici ed elettronici. Assicurandovi che questo prodotto sia smaltito correttamente, voi contribuirete a prevenire potenziali conseguenze negative per l'ambiente e per la salute che potrebbero altrimenti essere causate dal suo smaltimento inadeguato. Il riciclaggio dei materiali aiuta a conservare le risorse naturali. Per informazioni più dettagliate circa il riciclaggio di questo prodotto, potete contattare l'ufficio comunale, il servizio locale di smaltimento rifiuti oppure il negozio dove l'avete acquistato.
<b>Avviso per i clienti residenti nei paesi che applicano le direttive UE</b> Questo prodotto è realizzato da Sony Corporation, 1-7-1 Konan Minato-ku Tokyo, 108-0075 Giappone. Il Rappresentante autorizzato per la conformità alle direttive EMC e per la sicurezza dei prodotti è Sony Deutschland GmbH, Hedelfinger Strasse 61, 70327 Stuttgart, Germania. Per qualsiasi questione relativa all'assistenza o alla garanzia, consultare gli indirizzi forniti a parte nei relativi documenti.

Note sull'uso
<ul style="list-style-type: none"><li>Non esporre l'obiettivo alla luce solare diretta. Se la luce solare riflessa dall'obiettivo viene proiettata su un oggetto nelle vicinanze, potrebbe svilupparsi un incendio. Qualora fosse necessario lasciare l'obiettivo in luoghi soggetti a luce solare diretta, assicurarsi di applicarci il copriobiettivo.</li> <li>Prestare attenzione a non esporre l'obiettivo a urti meccanici durante la relativa applicazione.</li> <li>Per il deposito, assicurarsi di applicare l'apposito copriobiettivo all'obiettivo.</li> <li>Non conservare l'obiettivo in luoghi eccessivamente umidi per periodi di tempo prolungati, onde evitare la formazione di muffa.</li> <li>Una volta applicato l'obiettivo, non trasportare la fotocamera afferrandola dall'obiettivo.</li> <li>Non toccare i contatti dell'obiettivo. Se sporcizia o simili si formano sui contatti dell'obiettivo, è possibile che l'invio e la ricezione dei segnali tra l'obiettivo e la fotocamera non vengano effettuati correttamente, causando un problema di funzionamento.</li></ul>
<b>Precauzioni per l'uso del flash</b>
<ul style="list-style-type: none"><li>Con determinate combinazioni di obiettivo/flash, è possibile che l'obiettivo ostruisca parzialmente la luce del flash, producendo un'ombra nella parte inferiore dell'immagine. Se viene utilizzato il flash della fotocamera integrato, assicurarsi di rimuovere il paraluce e di effettuare la ripresa ad almeno 1 m di distanza dal soggetto.</li> <li>Non è possibile utilizzare il flash incorporato con il modello DT 11-18mm F4.5-5.6. Utilizzare un flash venduto separatamente.</li></ul>
<b>Vignettatura</b>
<ul style="list-style-type: none"><li>Durante l'uso dell'obiettivo, gli angoli dello schermo diventano più scuri rispetto alla parte centrale. Per ridurre questo fenomeno (denominato vignettatura), ridurre l'apertura di 1 o 2 valori.</li> <li>Con determinate combinazioni di obiettivo e filtro, è possibile che la cornice del filtro ostruisca la radiazione incidente. Ciò potrebbe diminuire notevolmente l'intensità della luce durante le riprese con la massima apertura (f-stop basso). Per ottenere risultati ottimali, si consiglia di scattare fotografie di prova con diverse impostazioni di apertura (solo con DT 11-18mm F4.5-5.6).</li></ul>
<b>Formazione di condensa</b>
Se l'obiettivo viene trasportato direttamente da un luogo freddo ad uno caldo, è possibile che su di esso si formi della condensa. Per evitare che questo accada, inserire l'obiettivo in una busta di plastica o simili, quindi estrarlo non appena la temperatura all'interno della busta ha raggiunto la temperatura circostante.
<b>Pulizia dell'obiettivo</b>
<ul style="list-style-type: none"><li>Non toccare direttamente la superficie dell'obiettivo.</li> <li>Se l'obiettivo si sporca, rimuovere la polvere con un soffietto per obiettivo e pulirlo con un panno morbido e pulito (si consiglia di utilizzare il panno di pulizia KK-CA (opzionale)).</li> <li>Non utilizzare alcun tipo di solventi organici, quali trielina o benzina, per pulire l'obiettivo o il cono della fotocamera.</li></ul>

Nomi delle parti
<p>1...Anello di regolazione dello zoom 2...Indicazione della lunghezza focale 3...Contatti dell'obiettivo 4...Indicazione di montaggio 5...Scala della lunghezza focale 6...Anello per la messa a fuoco 7...Scala della distanza* 8...Indicazione della distanza* * Solo con DT 11-18mm F4.5-5.6, DT 18-200mm F3.5-6.3</p>
Applicazione/rimozione dell'obiettivo

### Per applicare l'obiettivo (vedere l'illustrazione B–1).

**1** Rimuovere i copriobiettivi posteriore e anteriore e il cappuccio del corpo della fotocamera.

- Per applicare/rimuovere il copriobiettivo anteriore, sono disponibili i metodi (1) e (2). Per applicare/rimuovere il copriobiettivo quando è installato il paraluce, utilizzare il metodo (2).

**2** Allineare l'indicazione arancione sul cilindro dell'obiettivo con l'indicazione arancione sulla fotocamera (indicazione di montaggio), quindi inserire l'obiettivo nell'attacco della fotocamera e ruotarlo in senso orario fino a quando non si blocca in posizione.

- Durante l'installazione dell'obiettivo, assicurarsi di non premere il relativo tasto di rilascio sulla fotocamera.
- Non installare l'obiettivo in una posizione inclinata.

### Per rimuovere l'obiettivo (vedere l'illustrazione B–2).

Tenendo premuto il tasto di rilascio sulla fotocamera, ruotare l'obiettivo in senso antiorario fino a quando non si arresta, quindi rimuoverlo.

### C Applicazione del paraluce

Si consiglia di utilizzare un paraluce per ridurre i riflessi e assicurare la massima qualità delle immagini.

DT 18-70mm F3.5-5.6:

Inserire il paraluce nell'attacco situato sull'estremità del cilindro dell'obiettivo, quindi ruotarlo in senso orario fino a quando non scatta in posizione.

DT 11-18mm F4.5-5.6, DT 18-200mm F3.5-6.3:

Allineare le linee rosse sul paraluce e l'obiettivo. Ruotare il paraluce in senso orario finché la linea rossa sull'obiettivo e il punto rosso sul paraluce non sono allineati e il paraluce stesso non scatta in posizione.

- Se viene utilizzato il flash della fotocamera integrato, assicurarsi di rimuovere il paraluce per evitare di ostruire la luce del flash.
- In presenza di un'indicazione (linea rossa, punto rosso e così via), applicare il paraluce in modo corretto. Diversamente, il paraluce potrebbe interferire con l'effetto desiderato o comparire all'interno delle immagini.
- Per riporre il paraluce, capovolgerlo e spingerlo indietro in direzione dell'obiettivo.

### D Uso dello zoom

Ruotare l'anello di regolazione dello zoom impostandolo sulla lunghezza focale desiderata.

### E Messa a fuoco

Durante l'uso della messa a fuoco automatica, l'obiettivo della fotocamera esegue la messa a fuoco automaticamente.

Per eseguire la messa a fuoco manuale, impostare la fotocamera sul modo di messa a fuoco manuale, quindi ruotare l'anello per la messa a fuoco osservando il soggetto attraverso il mirino. Il segnale di messa a fuoco nel mirino indica il grado di messa a fuoco corrente.

- L'anello per la messa a fuoco può essere ruotato quasi fino all'infinito per garantire la messa a fuoco esatta in varie temperature di utilizzo. Durante il modo di messa a fuoco manuale, non ruotare completamente l'anello per la messa a fuoco, anche qualora venga eseguita la messa a fuoco sull'infinito. Osservare il soggetto attraverso il mirino, quindi impostare la messa a fuoco in modo esatto.
- Nell'obiettivo modello DT 18-200mm F3.5-6.3, l'anello per la messa a fuoco ruota nel senso opposto a quello degli altri obiettivi DT Zoom.

### Caratteristiche tecniche

Nome (Nome del modello)	Lunghezza focale equivalente al formato 35 mm*1 (mm)	Gruppi-elementi dell'obiettivo	Angolo di visualizzazione*1	Messa a fuoco minima*2 (m)	Ingrandimento massimo (X)	F-stop minimo	Diametro del filtro (mm)	Dimensioni (diametro massimo x altezza) (mm)	Peso (g)
DT 11-18mm F4.5-5.6 (SAL1118)	16,5-27	12-15	104°-76°	0,25	0,125	f/22-29	77	circa 83x80,5	circa 360
DT 18-70mm F3.5-5.6 (SAL1870)	27-105	9-11	76°-23°	0,38	0,25	f/22-36	55	circa 66x77	circa 235
DT 18-200mm F3.5-6.3 (SAL18200)	27-300	13-15	76°-8°	0,45	0,27	f/22-40	62	circa 73x85,5	circa 405

\*1 I valori della lunghezza focale equivalente al formato 35 mm e dell'angolo di visualizzazione sono basati su quelli delle fotocamere digitali SLR (Single Lens Reflex) dotate di sensore di ingrandimento delle immagini APS-C.

\*2 La messa a fuoco minima indica la distanza minima tra il sensore delle immagini e il soggetto.

- Il presente obiettivo è dotato di un codificatore di distanza. Il codificatore di distanza consente misurazioni estremamente accurate (ADI) mediante l'uso di un flash per ADI.
- A seconda del meccanismo dell'obiettivo, è possibile che la lunghezza focale vari in base alla distanza di ripresa. Per la lunghezza focale, si presume che l'obiettivo sia impostato sulla messa a fuoco sull'infinito.

Accessori inclusi: obiettivo (1), copriobiettivo anteriore (1), copriobiettivo posteriore (1), paraluce (1), corredo di documentazione stampata
Disegno e caratteristiche tecniche sono soggetti a modifiche senza preavviso.

**α** è un marchio di fabbrica di Sony Corporation.

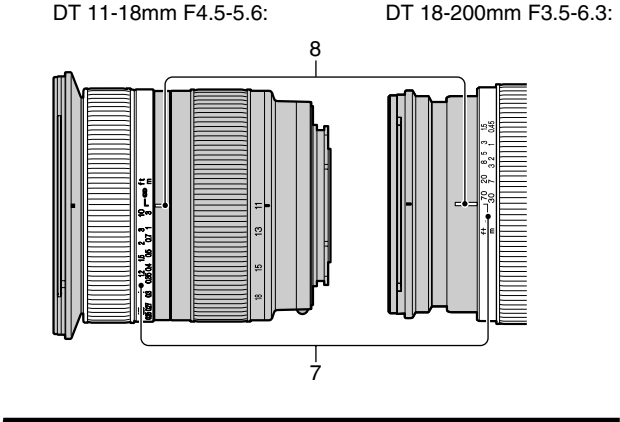
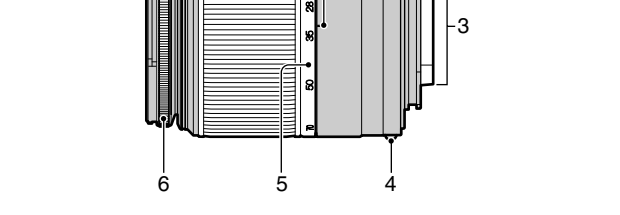
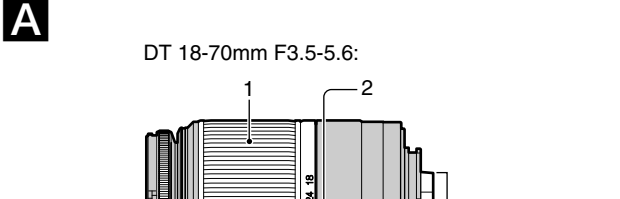

## B

- 1 – 1

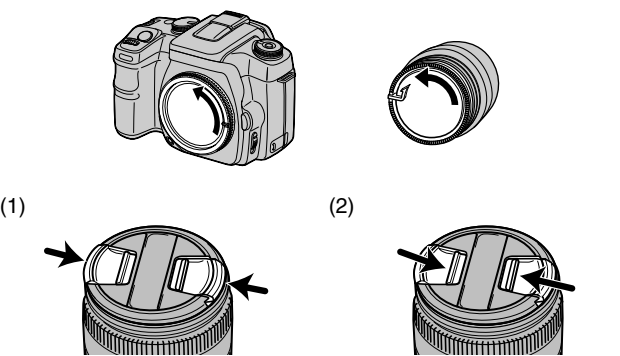

- 1 – 2

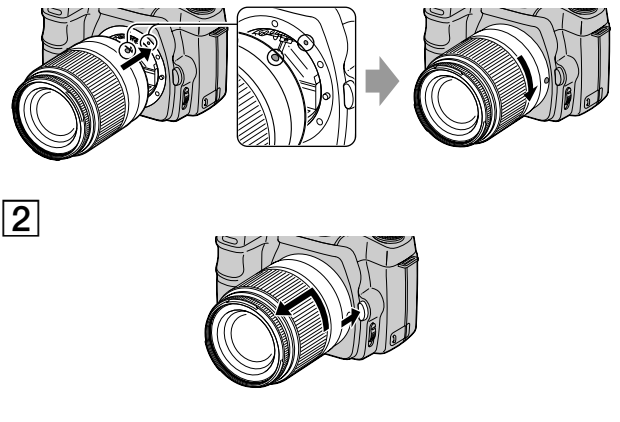

## C

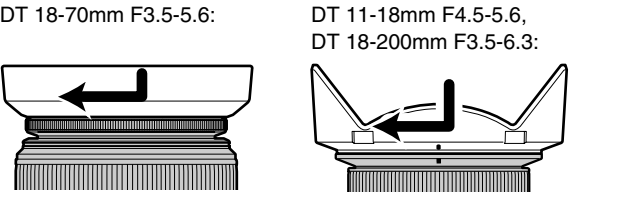

## D

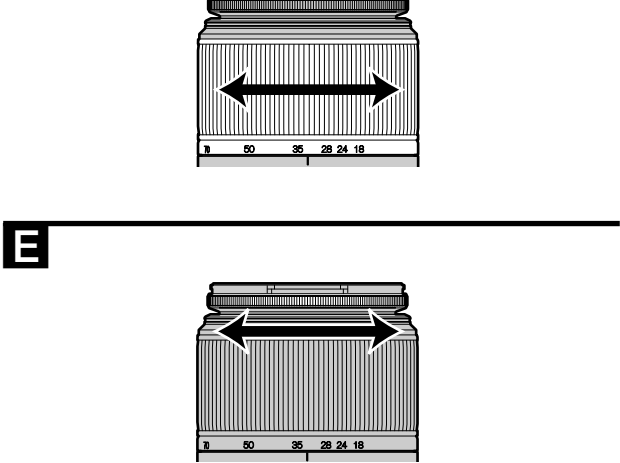

## E

#### Nederlands

Deze handleiding is bedoeld voor een aantal verschillende lenzen.

Deze lens is ontworpen voor Sony *α*-mount camera's (modellen met een beeldsensor voor APS-C-formaat). U kunt de lens niet gebruiken met 35-mm camera's.

### WAARSCHUWING

Om het gevaar van brand of elektrische schokken te verkleinen, mag het apparaat niet worden blootgesteld aan regen of vocht. Kijk nooit recht in de zon door deze lens.

Direct in de zon kijken kan uw ogen ernstig beschadigen en blindheid veroorzaken.

Houd de lens buiten het bereik van kleine kinderen.

Er bestaat een risico op ongelukken of letsel.

#### Voor klanten in Europa

**Verwijdering van oude elektrische en elektronische apparaten (Toepasbaar in de Europese Unie en andere Europese landen met gescheiden ophaalsystemen)**

Het symbool op het product of op de verpakking wijst erop dat dit product niet als huishoudelijk afval mag worden behandeld. Het moet echter naar een plaats worden gebracht waar elektrische en elektronische apparatuur wordt gerecycled. Als u ervoor zorgt dat dit product op de correcte manier wordt verwijderd, voorkomt u voor mens en milieu negatieve gevolgen die zich zouden kunnen voordoen in geval van verkeerde afvalbehandeling. De recycling van materialen draagt bij tot het vrijwaren van natuurlijke bronnen. Voor meer details in verband met het recyclen van dit product, neemt u contact op met de gemeentelijke instanties, het bedrijf of de dienst belast met de verwijdering van huishoudafval of de winkel waar u het product hebt gekocht.

#### Kennisgeving voor klanten in de landen waar EU-richtlijnen van toepassing zijn

De fabrikant van dit product is Sony Corporation, 1-7-1 Konan Minato-ku Tokyo, 108-0075 Japan. De geautoriseerde vertegenwoordiger voor EMC en productveiligheid is Sony Deutschland GmbH, Hedelfinger Strasse 61, 70327 Stuttgart, Duitsland. Voor kwesties met betrekking tot service of garantie kunt u het adres in de afzonderlijke service- en garantiedocumenten gebruiken.

#### Opmerkingen bij het gebruik

- Laat de lens niet in direct zonlicht liggen. Als het zonlicht precies op een dichtbijelegen voorwerp is gericht, kan dit brand tot gevolg hebben. Als het toch nodig is dat u de lens in direct zonlicht laat liggen, moet u de lensdop bevestigen.
- Stel de lens niet bloot aan mechanische schokken wanneer u de lens bevestigt.
- Plaats de lensdoppen altijd op de lens wanneer u de lens opbergt.
- Bewaar de lens niet langere tijd op een zeer vochtige plaats om schimmelvorming te voorkomen.
- Nadat u de lens hebt bevestigd, moet u de camera niet vasthouden aan de lens als u de camera meeneemt.
- Raak de contactpunten van de lens niet aan. Als er bijvoorbeeld vuil terechtkomt op de contactpunten van de lens, kan dit het verzenden en ontvangen van signalen tussen de lens en de camera verstoren of onmogelijk maken. Dit kan een storing in het gebruik veroorzaken.

#### Voorzorgsmaatregel voor het gebruik van de flitser

- Bij bepaalde combinaties van lens/flitser kan de lens het licht van de flitser gedeeltelijk blokkeren, waardoor een schaduw aan de onderkant van het beeld ontstaat. Als u de ingebouwde flitser van de camera gebruikt, moet u de lenskap verwijderen en foto's maken vanaf een afstand van ten minste 1 m vanaf het onderwerp.
- De ingebouwde flitser kan niet worden gebruikt met DT 11-18mm F4.5-5.6. Gebruik een los verkrijgbare flitser.

#### Vignetten

- Wanneer u de lens gebruikt, worden de hoeken van het scherm donkerder dan het midden. U kunt dit verschijnsel (dat vignetten wordt genoemd) beperken door het diafragma 1 tot 2 stops te sluiten.
- Bij bepaalde lens-/filtercombinaties kan de rand van het filter de belichting van het onderwerp blokkeren. Hierdoor kan de lichtintensiteit aanzienlijk afnemen wanneer u opneemt met een volledig geopend diafragma (lage f-stop). Maak testfoto's met verschillende diafragma-instellingen voor de beste resultaten. (alleen DT 11-18mm F4.5-5.6)

#### Condensvorming

Als de lens rechtstreeks van een koude in een warme omgeving wordt gebracht, kan vocht condenseren op de lens. Voorkom dit door de lens bijvoorbeeld in een plastic zak te verpakken. Wanneer de lucht in de zak dezelfde temperatuur heeft als de omgevingtemperatuur, haalt u de lens uit de zak.

#### De lens reinigen

- Raak het oppervlak van de lens niet rechtstreeks aan.
- Als de lens vies wordt, verwijdert u het vuil van de lens met een blaaskwastje en veegt u de lens schoon met een zachte, schone doek (u kunt het beste het reinigingsdoekje KK-CA (optioneel) gebruiken).
- Gebruik geen organische oplosmiddelen, zoals thinner of benzine, om de lens of de lensfitting van de camera schoon te maken.

#### A Onderdelen

1...Zoomring
2...Markeringen voor brandpuntsafstand
3...Contactpunten van lens
4...Montagemarkeringen
5...Schaal voor brandpuntsafstand
6...Scherpstelring
7...Afstandsschaal\*
8...Afstandsindex\*
\* Alleen DT 11-18mm F4.5-5.6, DT 18-200mm F3.5-6.3

### B De lens bevestigen/verwijderen

#### De lens bevestigen (zie afbeelding B–[1].)

- Verwijder de voorste en achterste lensdoppen en de dop van de camera.
  - U kunt de voorste lensdop op twee manieren, (1) en (2), bevestigen/verwijderen. Wanneer u de lensdop bevestigt/verwijdert terwijl de lenskap is bevestigd, gebruikt u methode (2).

#### 2 Lijn de oranje markering op de lenscilinder uit met de oranje markering op de camera (montagemarkeringen). Plaats vervolgens de lens in de lensfitting van de camera en draai de lens rechtsom tot deze vastklikt.

- Druk niet op de lensontgrendelingsknop op de camera terwijl u de lens bevestigt.
- Bevestig de lens niet onder een hoek.

#### De lens verwijderen (zie afbeelding B–[2].)

Terwijl u de lensontgrendelingsknop op de camera ingedrukt houdt, draait u de lens zo ver mogelijk linksom. Vervolgens verwijdert u de lens.

#### C De lenskap bevestigen

U kunt het beste een lenskap gebruiken om lichtvlekken te voorkomen en voor een optimale beeldkwaliteit te zorgen.

DT 18-70mm F3.5-5.6:

Bevestig de kap op de fitting aan het einde van de lenscilinder en draai de kap rechtsom tot deze vastklikt.

DT 11-18mm F4.5-5.6, DT 18-200mm F3.5-6.3:

Lijn de rode lijnen op de lenskap en de lens uit. Draai de kap rechtsom tot de rode lijn op de lens is uitgelijnd met de rode stip op de kap en de kap vastklikt.

- Als u de ingebouwde flitser van de camera gebruikt, moet u de lenskap verwijderen om te voorkomen dat het licht van de flitser wordt geblokkeerd.
- Als een markering (rode lijn, rode stip, enzovoort) beschikbaar is, moet u de lenskap op de juiste manier bevestigen. Als u dit niet doet, kan de lenskap het gewenste effect verstoren of in de foto's worden opgenomen.
- Als u de lens opbergt, draait u de lenskap om en bevestigt u deze omgekeerd op de lens.

### D In-/uitzoomen

Draai de zoomring tot de gewenste brandpuntsafstand wordt bereikt.

### E Scherpstellen

Wanneer u de auto-focus gebruikt, stelt de camera de lens automatisch scherp.

- Als u handmatig scherpstelt, moet u de camera instellen op automatisch scherpstellen en draait u de scherpstelring terwijl u door de beeldzoeker kijkt. Het scherpstelsignaal van de beeldzoeker geeft de huidige scherpstelling aan.
- De scherpstelring kan iets voorbij oneindig worden gedraaid om te zorgen voor nauwkeurig scherpstellen bij verschillende gebruikstemperaturen. Draai de scherpstelring niet helemaal door als u handmatig scherpstelt, zelfs niet bij oneindig. Kijk door de beeldzoeker en stel nauwkeurig scherp.
- Voor lensmodel DT 18-200mm F3.5-6.3 draait de scherpstelring in de tegenovergestelde richting dan voor de andere DT-zoomlenzen.

#### Svenska

Den här bruksanvisningen gäller för flera olika objektiv.

Det här objektivet är tillverkat för Sony-kamror med *α*-montering (modeller utrustade med en bildsensor av storlek APS-C). Du kan inte använda det med 35 mm-kameror.

### WARNING!

Utsätt inte kameran för regn eller fukt eftersom det kan medföra risk för brand eller elstötar.

Titta inte direkt på solen genom det här objektivet.

I så fall kan du skada ögonen vilket i sin tur kan leda till synnedsättning.

Förvara objektivet utom räckhåll för små barn.

Det finns risk för olyckor och skador.

#### För kunder i Europa

**Omhändertagande av gamla elektriska och elektroniska produkter (Användbar i den Europeiska Unionen och andra Europeiska länder med separata insamlingsystem)**

Symbolen på produkten eller emballaget anger att produkten inte får hanteras som hushållsavfall. Den skall i stället lämnas in på uppsamlingsplats för återvinning av el- och elektronikkomponenter. Genom att säkerställa att produkten hanteras på rätt sätt bidrar du till att förebygga eventuella negativa miljö- och hälsoeffekter som kan uppstå om produkten kasseras som vanligt avfall. Återvinning av material hjälper till att bibehålla naturens resurser. För ytterligare upplysningar om återvinning bör du kontakta lokala myndigheter eller sophämtningstjänst eller affären där du köpte varan.

#### Anmärkning för kunder i de länder som följer EU-direktiv

Tillverkaren av den här produkten är Sony Corporation, 1-7-1 Konan Minato-ku Tokyo, 108-0075 Japan. Auktoriserad representant för EMC och produktsäkerhet är Sony Deutschland GmbH, Hedelfinger Strasse 61, 70327 Stuttgart, Tyskland. För eventuella ärenden gällande service och garanti, se adresserna i de separata service- respektive garantidokumenten.

#### Att tänka på när du använder objektivet

- Lämna inte objektivet i direkt solljus. Om solljuset fokuseras på ett närliggande föremål kan det starta en brand. Om du absolut måste lämna objektivet i solen bör du sitta på objektivskyddet.
- Utsätt inte objektivet för slag och stötar när du monterar det.
- Förvara alltid objektivet med objektivskydden påsatta när du inte använder det.
- Förvara inte objektivet under någon längre tid där det är mycket fuktigt, eftersom det då finns risk för mögelbildning.
- När objektivet är monterat på kameran får du inte använda det som handtag när du bär kameran.
- Vidör är objektivets kontakter. Om smuts eller liknande avsätts på objektivets kontakter kan det störa de signalerna som sänds fram och tillbaka mellan objektivet och kameran, vilket i sin tur kan leda till funktionsstörningar.

#### Att tänka på när du använder blixt

- För vissa kombinationer av objektiv och blixt kan det hända att objektivet delvis blockerar blixtljuset, vilket resulterar i skuggbildning nedtill på bilderna. När du använder en inbyggd blixt bör du ta av motljusskyddet och ta bilden på minst 1 m avstånd från motivet.
- Den inbyggda blixten kan inte användas med DT 11-18mm F4.5-5.6. Använd en blixt som säljs separat.

#### Vinjettering

- När du använder objektivet blir skärmens hörn mörkare än mitten. För att reducera det här fenomenet (som kallas vinjettering) minskar du bländaren med 1 till 2 steg.
- Vid vissa kombinationer av objektiv och filter kan filterramen blockera det infallande ljuset. Det här kan betyda avsevärda minskningar i ljusintensiteten när du tar bilder med öppen bländare (lågt f-tal (bländarvärde)). För att få bästa resultat bör du ta testbilder med olika bländarvärden. (Endast DT 11-18mm F4.5-5.6)

#### Kondensbildning

Om du flyttar objektivet direkt från en kall till en varm plats, kan det hända att det bildas kondens (fukt) på objektivet. Du undviker detta genom att placera objektivet i en plastpåse eller liknande. Du kan ta ut objektivet ur plastpåsen när temperaturen i plastpåsen har samma temperatur som omgivningen.

#### Rengöra objektivet

- Undvik direktkontakt med objektivets lens.
- Om objektivet blir smutsigt kan du borsta bort smutsen med en bläspensel och sedan torka rent med en ren mjuk duk (rengöringsduk KK-CA rekommenderas (tillval)).
- Använd aldrig någon typ av organiskt lösningsmedel, t.ex. thinner eller bensin, för rengöring av lens och objektiv.

#### A Delarnas namn och placering

1...Zoomningsring
2...Brännviddsindex
3...Objektivets kontakter
4...Monteringsmärke
5...Brännviddsskala
6...Fokusering
7...Avståndsskala\*
8...Avståndindex\*
\* Endast DT 11-18mm F4.5-5.6, DT 18-200mm F3.5-6.3

### B Montera/ta bort objektivet

#### 1 Ta bort det bakre och det främre objektivskyddet från objektivet liksom skyddet på kamerahuset.

- Du kan fästa/ta bort det främre objektivskyddet på två sätt, (1) och (2). När du fäster/tar bort objektivskyddet med motljusskyddet monterat använder du metod (2).

#### 2 Passa in det orange märket på objektivcylindern mot det orange märket på kameran (monteringsmärket), skjut sedan in objektivet i kamerafästet och vrid det medurs tills det låses fast.

- Tryck inte in objektivets spärknapp på kameran när du monterar objektivet.
- Se upp så att du inte sätter objektivet snett.

#### Ta bort objektivet (se ill. B–[2]).

Samtidigt som du håller objektivets spärknapp på kameran intryckt, vrider du objektivet moturs så långt det går och tar sedan bort objektivet.

#### C Fästa motljusskyddt

Du rekommenderas att använda motljusskyddet för att slippa onödiga reflexer och få bästa möjliga bildkvalitet.

DT 18-70mm F3.5-5.6:

Passa in motljusskyddet mot fäste på objektivet och vrid motljusskyddet medurs tills det klickar på plats.

DT 11-18mm F4.5-5.6, DT 18-200mm F3.5-6.3:

Passa in de röda linjerna på motljusskyddet och objektivet mot varandra. Vrid motljusskyddet medurs tills den röda linjen på objektivet pekar på den röda punkten på motljusskyddet och motljusskyddet klickar på plats.

- När du använder en inbyggd kamerablixt bör du ta bort motljusskyddet så att inte ljuset från blixten blockerar.
- Om det finns en markering (röd linje, röd punkt osv.) monterar du motljusskyddet enligt markeringarna. Annars finns det risk för att motljusskyddet stör den önskade effekten eller visas på bilderna.
- Vid förvaring vänder du motljusskyddet och placerar det bakvänt på objektivet.

### D Zoomning

Vrid zoomningsringen till önskad brännvidd.

#### E Fokusering

När du använder autofokus ställer kameran automatiskt in skärpan. När du ställer in skärpan manuellt ställer du kameran på manuell skärpeinställning och vrider fokuseringen samtidigt som du tittar genom sökaren. Fokussignalen i sökaren visar den aktuella skärpegraden.

- Fokuseringen kan vridas av aning förbi läget för oändligheten för att du ska kunna få rätt skärpeinställning under olika temperaturbetingelser. När du ställer in skärpan manuellt bör du inte vrida fokuseringen ända mot sina ändlägen, inte ens när du ställer in för oändligt avstånd. Titta genom sökaren och ställ in skärpan så exakt det går.
- För objektivmodell DT 18-200mm F3.5-6.3 vrider du fokuseringen åt motsatt håll jämfört med de andra DT Zoomobjektiven.

Namn (Modell <span>bet</span> eckning)	Motsvarar 35 mm brännvidd <sup>*1</sup> (mm)	Linsgrupp <span>seg</span> ment	Bildvinkel <sup>*1</sup>	Minsta fokus <sup>*2</sup> (m)	Största förstoring (X)	Minsta f-tal (bländartal)	Filterdiameter (mm)	Storlek (största diameter × höjd) (mm)	Vikt (g)
DT 11-18mm F4.5-5.6 (SAL1118)	16,5-27	12-15	104°-76°	0,25	0,125	f/22-29	77	Ca. 83×80,5	Ca. 360
DT 18-70mm F3.5-5.6 (SAL1870)	27-105	9-11	76°-23°	0,38	0,25	f/22-36	55	Ca. 66×77	Ca. 235
DT 18-200mm F3.5-6.3 (SAL18200)	27-300	13-15	76°-8°	0,45	0,27	f/22-40	62	Ca. 73×85,5	Ca. 405

<sup>[1]</sup> Värdena motsvarande 35 mm-format för brännvidd och bildvinkel baseras på kameror av typen D-SLR (Digital Single Lens Reflex) utrustade med bildsensorer av storleken APS-C.

<sup>[2]</sup> Minsta fokus är det kortaste avståndet från bildsensorn till motivet.

- Det här objektivet är utrustat med en avståndsmätare. Avståndsmätaren ger noggrannare mätresultat (ADI) genom att använda en ADI-blixt.
- Beroende på objektivets mechanik kan brännvidden ändras när avståndet till motivet ändras. Värdet på brännvidden utgår från att linsen är fokuserad på oändligt avstånd.

Inkluderade artiklar: Objektiv (1), främre objektivskydd (1), bakre objektivskydd (1), motljusskydd (1), uppsättning tryckt dokumentation
Utförande och specifikationer kan ändras utan föregående meddelande.

**α** är ett varumärke som tillhör Sony Corporation.

**α** is een handelsmerk van Sony Corporation.