

FM/AM CD Clock Radio ICF-CD855 FM/MW/LW CD Clock Radio ICF-CD855L

Bruksanvisning

Käyttöohjeet (kääntöpuoli)

DREAM MACHINE

Dream Machine är ett skyddat varumärke, som registrerats av Sony Corporation. Dream Machine on Sony Corporationin tavaramerkki.



Printed on 100% recycled paper using VOC (Volatile Organic Compound)-free vegetable oil based ink.

© 2004 Sony Corporation

Printed in China

http://www.sony.net/

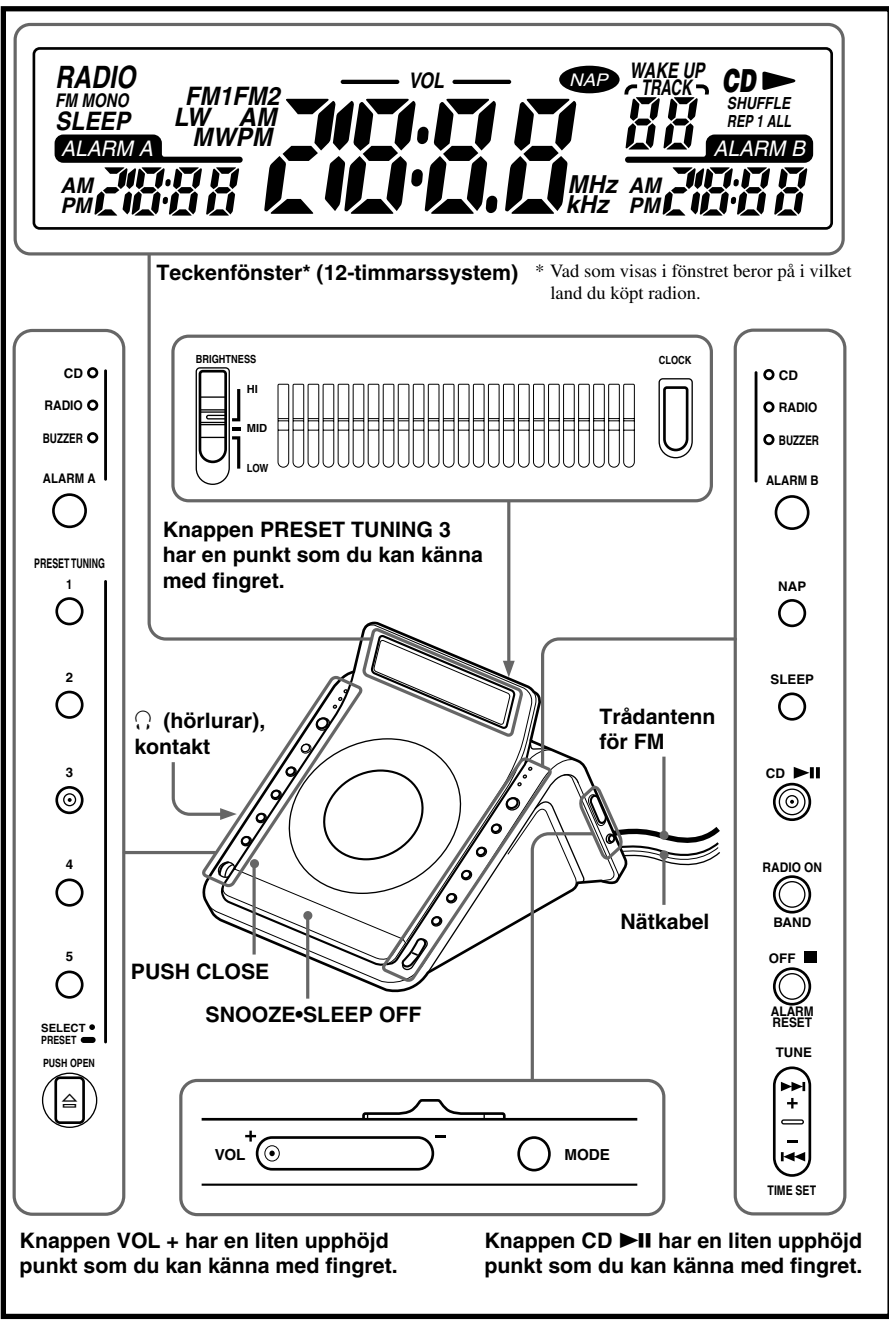

Svenska

VARNING!

Utsätt inte klockradion för regn och fukt för att undvika riskerna för brand och/eller elektriska stötar.

Öppna inte höjlet. Det kan resultera i risk för elektriska stötar. Överlåt allt underhålls- och reparationsarbete till fackkunniga tekniker. Placera inte radion där det är för trångt, t.ex. i en bokhylla eller i en inbyggnadslåda. Undvik risk för brand och elskador genom att inte placera vätskefyllda föremål på radion, t.ex. vaser och liknade.

Anslut anläggningen till ett lättåtkomligt vägguttag. Om anläggningen skulle bete sig på något onormalt sätt så dra genast ut stickkontakten ur vägguttaget.

Funktioner

- Klockradio med FM/AM 2 band (ICF-CD855) eller FM/MW/LW 3 band (ICF-CD855L) och PLL-syntes
- Enkel digital förinställning med 15 minneslagrade snabbval för ICF-CD855 och 20 minneslagrade snabbval för ICF-CD855L
- Inbyggd CD-spelare med möjlighet att spela upp CD-R/RW-skivor
- Dubbelt larm
- Trefaldigt teckenfönster för tid – huvudteckenfönster för klockan och två sidofönster för larm
- Tupplurstimer – nedräkningstimer (10, 20, 30, 60, 90, 120 minuter)
- Tupplurstiden går att öka på, från 10 till 60 minuter
- LCD-teckenfönster med ställbar bakgrundsbelysning (hög/mellan/låg)

Ändra kanalsteg för AM

Kanalsteget för AM varierar beroende på område. Kanalsteget på den här enheten är fabriksinställt på 9 kHz eller 10 kHz och det kan vara nödvändigt att du ställer in det enligt nedan innan du kan lyssna på radion.

Område	Kanalsteg
Nord- och Sydamerika	10 kHz
Övriga länder/regioner	9 kHz

- Stäng av strömmen genom att trycka på **OFF** ■**ALARM RESET**.
- Håll **OFF** ■**ALARM RESET** nedtryckt och tryck på knappen **PRESET TUNING 1** under mer än 5 sekunder. Du hör två korta ljudsignaler som bekräftar på att kanalsteget för AM (MW) har ändrats. Om du upprepar steg **2**, ändras kanalsteget igen.

Obs!

- När kanalsteget för AM (MW) ändras, raderas de förinställda AM-kanalerna.
- När kanalsteget för AM (MW) ändras, ändras också kanalsteget för FM.

Spela CD-skivor

Du kan spela 8 cm (3 tum) CD-skivor utan att använda adapter.

- Öppna luckan till CD-facket genom att trycka på **PUSH OPEN** och sätt in en skiva.
- Stäng CD-facket genom att trycka på **PUSH CLOSE**.

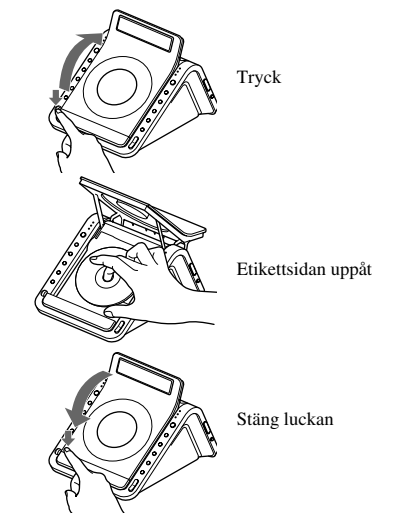

- Tryck på **CD ►II**. ►CD" och "TRACK 01" visas i teckenfönstret vilket betyder att CD-skivans första spår 1 spelas upp.

- Ställ in volymen genom att trycka på **VOL +** eller **–**.

För att	Tryck
Koppla in paus	på CD ►II
Koppla ur paus	på CD ►II igen
Hoppa till början på spåret som spelas (AMS*)	på ◀◀ **
Hoppa till nästa spår (AMS*)	på ▶▶ **
Snabbsöka bakåt	ned ◀◀ och håll intryckt**
Snabbsöka framåt	ned ▶▶ och håll intryckt**
Hoppa till föregående spår (AMS*)	lämpligt antal gånger på ◀◀◀ **
Hoppa till följande spår (AMS*)	lämpligt antal gånger på ▶▶▶ **
Stoppa uppspelningen	■

* AMS är en förkortning av de engelska orden Automatic Music Sensor, som i den svenska versionen kallas för musiksökning.

** Detta kan göras under pågående uppspelning eller medan paus är inkopplad.

Om CD-R/RW-skivor

CD-spelaren kan spela upp både CD-R-skivor och CD-RW-skivor, men om det går att spela upp en viss skiva beror också på kvaliteten på skivan, inspelningsenheten och vilken programvara den spelades in (brändes) med.

Ljud-CD-skivor som kodats med upphovsrättsteknologi

Den här produkten har tillverkats för uppspelning av skivor som följer standarden Compact Disc (CD). Nyligen har vissa skivbolag börjat sälja ljud-CD-skivor med upphovsrättssignaler. Tänk på att vissa av dessa skivor inte följer CD-standard och kanske därför inte kan spelas upp av den här produkten.

Hantering av CD-skivor



Obs!

- Skivor som inte är har standardformat (t.e.x. hjärt- eller stjärnformat) eller fyrkantiga kan inte spelas upp på den här enheten. Sådana skivor kan skada spelaren. Använd inte sådana skivor.
- Om du trycker på **CD ►II** och det inte finns någon skiva i spelaren blinkar "00" under ungefär 5 sekunder och sedan stängs enheten automatiskt av.
- Efter 20 minuter avbryts uppspelningen om du trycker på **CD ►II** under uppspelning.

Olika sätt att spela en CD-skiva

Spåren på skivan kan spelas med repetering eller i slumpvis följd.

Tryck på **MODE**. Med vard tryck ändras uppspelningssättet enligt följande:

Visning i teckenfönstret	Uppspelningssätt
ingen	(normal uppspelning)
Samtliga spår spelas en gång.	↓
"REP 1"	(repetering av ett spår)
Ett och samma spår spelas uppregade gånger.	↓
"REP ALL"	(repetering av alla spår)
Samtliga spår spelas uppregade gånger.	↓
"SHUFFLE"	(slumpvis uppspelning)
Samtliga spår spelas en gång i slumpvis följd.	↓
"SHUFFLE REP"	(slumpvis repetering)
Samtliga spår spelas uppregade gånger i slumpvis följd.	

Lyssna med hörlurar (medföljer ej)

Anslut hörlurar (medföljer ej) till kontakten som är märkt (?). Inget ljud kommer längre ut ur högtalarna. Samma sak gäller när du lyssnar på radion.

Använda radion

—Manuell inställning

- Slå på radion genom att trycka på **RADIO ON-BAND**. "RADIO" visas i teckenfönstret.
- Välj band genom att trycka flera gånger på **RADIO ON-BAND**. Varje gång du trycker på knappen ändras bandet på följande sätt:

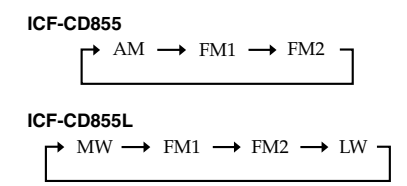

När du använder snabbvalsläget FM1 eller FM2, kan du lyssna på radion i endera läget (Se "Förinställa radiokanaler").

- Ställ in önskad kanal med **TUNE•TIME SET +** eller **–**. Kanalsteget för FM är ställt på 0,1 MHz och kanalsteget för AM är ställt på 10 kHz (modell för Nord- och Sydamerika). Kanalsteget för FM är ställt på 0,05 MHz* och kanalsteget för AM(MW)/LW är ställt på 9 kHz (övriga modeller).

* Visning av frekvensen för FM ökas eller sänks i steg om 0,1 MHz. T.ex. visas frekvenserna 88,00 och 88,05 MHz som "88,0 MHz".

Om du ställer in frekvensen och hör två korta ljudsignaler betyder det att du har kommit till det lägsta möjliga frekvensvärdet.

- Ställ in ljudstyrkan med **VOL +** eller **–**.

När önskad kanal är inställd och du släpper **TUNE•TIME SET +** eller **–** återgår teckenfönstret till normal visning efter ungefär 10 sekunder.

Om du vill veta vilken frekvens radion är inställd på trycker du på **RADIO ON-BAND**. Då visas frekvensen under ungefär 10 sekunder.

För att stänga av radion trycker du på **OFF** ■**ALARM RESET**.

Förbättra mottagningen

FM: Förbättra mottagningskänsligheten genom att sträcka ut FM-trådentennen.

AM (MW)/LW: Vrid radion horisontellt tills du får bäst mottagning. Radion har en inbyggd ferritantenn.

Använd inte radion på en metallbänk eller annat metallunderlag, eftersom det kan leda till störningar i mottagningen.

Förinställa radiokanaler

Du kan förinställa upp till 10 kanaler för FM (5 kanaler för FM1, 5 kanaler för FM2), och 5 kanaler för AM, MW respektive LW.

Förinställa en kanal

- Följ anvisningarna för steg 1 till 4 under "Använda radion" och ställ manuellt in den kanal som du vill förinställa.
- Tryck på den snabbvalsknapp som du vill lagra kanalen på tills du hör två korta ljudsignaler.

Exempel: Det här visas i teckenfönstret när du förinställt FM 90 MHz på snabbvalsknappen **PRESET TUNING 2** för FM2.



Teckenfönstret visar frekvensen under ungefär 10 sekunder, och återgår sedan till den tidigare visningen.

Upprepa den här proceduren för de andra kanaler som du vill ställa in. För att ändra en förinställd kanal ställer du först in den kanal som du vill ha och håller sedan ned någon av snabbvalsknapparna **PRESET TUNING 1** till **5**. Den nya kanalen ersätter den kanal som tidigare var lagrad på snabbvalsknappen.

Göra ett snabbval

- Slå på radion genom att trycka på **RADIO ON-BAND**.
- Välj band genom att trycka på **RADIO ON-BAND**.
- Tryck på önskad snabbvalsknapp.
- Ställ in ljudstyrkan med **VOL +** eller **–**. Efter ungefär 10 sekunder återgår teckenfönstret till det föregående läget, men snabbvalsknappens nummer visas fortfarande.

Obs!

Om du i steg **3** håller med önskad snabbvalsknapp (**PRESET TUNING**) i mer än bara några sekunder raderas den kanal som ligger på den snabbvalsknappen. I stället lagras på knappen den kanal du för tillfälle lyssnar på.

Växla mellan mono och stereo

Standardinställningen för radion är stereomottagning. Om FM-stereomottagningen är dålig ställer du om mottagningen till "FM MONO (monaural)". Även om du då får ljudet i mono, minskas störningarna.

- Slå på radion genom att trycka på **RADIO ON-BAND**.
- Välj FM 1 eller FM 2 genom att trycka flera gånger på **RADIO ON-BAND**.
- Tryck på **MODE**. "FM MONO" visas i teckenfönstret. Du återgår till stereoläge genom att trycka på **MODE** igen.

Ställa in larmet

Klockradion har 3 larmlägen – CD, radio och summer. Innan du ställer in larmet måste du ha ställt klockan (se "Ställa klockan").

Ställa in larmtiden

- Tryck på **ALARM A** eller **B** under några sekunder. En ljudsignal hörs och "ALARM" och timsiffran blinkar i teckenfönstret.
- Tryck på **TUNE•TIME SET +** eller **–** tills önskad timme visas. För att snabbt ställa timmen håller du **TUNE•TIME SET +** eller **–** nedtryckt.
- Tryck på **ALARM A** eller **B**. Efter en ljudsignal börjar minuterna blinka.
- Ställ in minuterna genom att upprepa steg **2** och tryck på **ALARM A** eller **B**. Efter en ljudsignal är larmläget aktiverat.

- Tryck på **TUNE•TIME SET +** eller **–** tills önskad larmindikator blinkar. Du kan välja ett läge mellan "CD", "RADIO" och "BUZZER". Välj larmläge på följande sätt:
 - CD: se **▲** Välja CD-larm".
 - RADIO: se **◻** Välja radiolarm".
 - BUZZER: se **◼** Välja summerlarm".

▲ Välja CD-larm

Om du väljer CD-larmet kommer det spår som du själv valt att vakna till att spelas först. (Om CD-spelaren är ställd på "SHUFFLE" eller "SHUFFLE REP" spelas emellertid alla spåren i slumpmässig ordning.)

- Utför steg 1 till **5** under "Ställa in larmtiden".
- Välj larmläget "CD" genom att trycka på **ALARM A** eller **B**. Efter en ljudsignal visas "WAKE UP TRACK" i teckenfönstret.
- Ställ in önskat spår genom att trycka på **TUNE•TIME SET +** eller **–**.
- Tryck på **ALARM A** eller **B**. Efter en ljudsignal blinkar "WAKE UP VOLUME".
- Ställ in volymen genom att trycka på **TUNE•TIME SET +** eller **–**. Du kan också ställa in ljudstyrkan med **VOL +** eller **–**.
- Tryck på **ALARM A** eller **B**. Inställningen bekräfts med två korta ljudsignaler. Om CD-indikatorn inte tänds trycker du på **ALARM A** eller **B** för att tända CD-indikatorn varpå uppspelningen av CD-skivan startar på den angivna tiden.

◻ Välja radiolarm

Om du väljer radiolarmet kan du välja vilken kanal du vill vakna till.

- Utför steg **1** till **5** under "Ställa in larmtiden".
- Välj larmläget "RADIO" genom att trycka på **ALARM A** eller **B**. "WAKE UP STATION" visas och ett snabbvalsnummer blinkar i teckenfönstret.
- Ställ in den kanal som du vill vakna till genom att trycka på **TUNE•TIME SET +** eller **–**. Snabbvalsnumret ändras enligt följande:

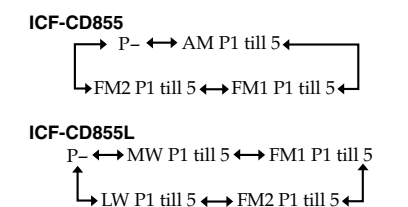

"P-" är den senaste inställda kanalen. Du kan snabbt välja önskad kanal att vakna upp till genom att trycka på **RADIO ON-BAND** eller **PRESET TUNING** när indikatorn "P-" inte visas.

- Tryck på **ALARM A** eller **B**. Efter en ljudsignal blinkar "WAKE UP VOLUME".

- Ställ in volymen genom att trycka på **TUNE•TIME SET +** eller **–**. Du kan också ställa in ljudstyrkan med **VOL +** eller **–**.

- Tryck på **ALARM A** eller **B**. Inställningen bekräfts med två korta ljudsignaler. Om RADIO-indikatorn inte tänds trycker du på **ALARM A** eller **B** för att tända RADIO-indikatorn varpå radion slås på vid den angivna tiden.

◼ Välja summerlarm

- Utför steg 1 till **5** under "Ställa in larmtiden".
- Välj larmläget "BUZZER" genom att trycka på **ALARM A** eller **B**. Inställningen bekräfts med två korta ljudsignaler. Om BUZZER-indikatorn inte tänds trycker du på **ALARM A** eller **B** för att tända BUZZER-indikatorn varpå summern aktiveras på den angivna tiden.

ALARM ON—

Aktivera larminställningen genom att trycka på **ALARM A** eller **B**. Om inställningsindikatorn inte tänds betyder det att larminställningen inte aktiverats. Du kan bara kontrollera larminställningen när den är aktiverad.

Om du väljer CD-larmet utan att ha satt in någon CD-skiva i spelaren kommer summerlarmet att utlösas vid den inställda tiden.

För väckningsalarmet gäller följande: när alarmet sätts igång blir ljudet intensivare efter några sekunder i tre ökande steg.

Om du ansluter hörlurar (medföljer ej) kommer inget larm att höras i högtalarna oavsett vilket larmläge du har valt.

Obs!

Om du ställer in Alarm A och Alarm B på samma tid, har Alarm A högsta prioritet.

Slumra en stund till

Tryck på **SNOOZE-SLEEP OFF**. CD:n, radion eller summern slås av, men slås automatiskt på igen efter ungefär 10 minuter. Varje gång du trycker på **SNOOZE-SLEEP OFF** ändras timern för den extra sovtiden på följande sätt:

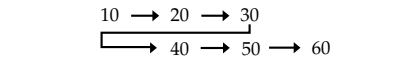

Teckenfönstret visar den extra sovtiden under några sekunder, och återgår sedan till att visa den aktuella tiden. När du trycker på **SNOOZE-SLEEP OFF** efter det att den aktuella tiden har visats, startar den extra sovtiden om från 10 minuter igen.

Den längsta extra sovtid som du kan ställa in är 60 minuter.

ALARM OFF—

Stäng av larminställningen genom att trycka på **ALARM A** eller **B**. CD-, radio- och summerlarm stängs automatiskt av efter 60 minuter.

Stänga av larmet

Stäng av larmet genom att trycka på **OFF** ■**ALARM RESET**. Larmet startar igen på samma tid följande dag.

Använda NAP-timern (nedräkningstimern)

NAP-timern ("nap" är det engelska ordet för "tupplur") aktiverar en summer efter en tid som själv har ställt in.

Tryck på **NAP** flera gånger tills önskat antal minuter visas. Tryck på **NAP** flera gånger tills önskat antal minuter visas. Varje gång du trycker på knappen ändras teckenfönstret på följande sätt:

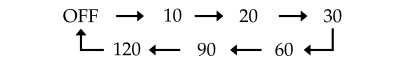

"NAP" aparece e o período de NAP aparece durante alguns segundos. NAP-timern börjar nedräkningen av NAP-tiden.

När den inställda NAP-tiden är över hörs en ljudsignal och "NAP" blinkar i teckenfönstret. Summern stängs automatisk av efter ungefär 60 minuter.

Stänga av NAP-timern

Stäng av summern genom att trycka på **NAP** eller **OFF** ■**ALARM RESET**.

Stänga av NAP-timern

Tryck på **NAP**. "NAP" slöcknar i teckenfönstret.

Ställa in insomningstimern

Du kan somna in till radion med hjälp av den inbyggda insomningstimern. Den slår automatiskt av CD-spelaren eller radion efter en förinställd tid.

Tryck på **SLEEP** när du använder CD-spelaren eller lyssnar på radion.

Du kan ställa in insomningstimern så att den stänger av radion efter 90, 60, 30 eller 15 minuter. Varje gång du trycker på knappen ändras teckenfönstret på följande sätt:

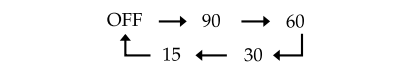

När du har ställt in en tid för insomningstimern visas "SLEEP" i teckenfönstret. Radion står på under den inställda tiden, därefter stängs den automatiskt av.

När det återstår några minuter av insomningstimern, blinkar "SLEEP" i teckenfönstret. Ljudvolymen sänks gradvis (behagligt insomnande). Om du nu trycker på **VOL +** eller **–** tänds "SLEEP" och sänkningen av ljudvolymen avbryts.

Om du vill stänga av radion innan den inställda tiden trycker du på **SNOOZE-SLEEP OFF**.

Att observera

- Driv klockradion enligt den strömökilla som anges i Tekniska data.
- Namnplåten, som anger märkspänning och liknande märkuppgifter, återfinns på undersidan.
- Håll i kontakten, ej i kabeln, för att koppla ur nätkabeln.
- Näströmstillförseln är inte fränkopplad så länge nätkabeln är ansluten till ett vägguttag, inte ens när strömmen till själva klockradion är avslagen.
- Placera inte klockradion på platser där den utsätts för värme, som t.ex. nära ett element eller varmluftsintag, eller på en plats med direkt solljus, mycket damm, mekaniska vibrationer eller stötar.
- Sörj för tillräckligt god ventilation för att förhindra överhettning inuti klockradion. Placera inte klockradion på ett mjukt underlag (som t.ex. en ryamatta, filt o.dyl.) eller nära material (t.ex. en gardin) som kan blockera ventilationsöppningarna.
- Dra ut stickkontakten ur vägguttaget, om du skulle råka spilla vätska eller tappa något föremål i apparaten. Låt en fackkunnig reparatör besiktiga apparaten innan den tas i bruk igen.
- Torka höjlet med en mjuk trasa som fuktats i mild diskmedelslösning, för att rengöra klockradion. Använd inte slipande rengöringsmedel eller kemiska lösningar, eftersom det kan skada höjlets yta.

Kontakta Sonys återförsäljare om det uppstår problem eller när du vill ställa frågor angående klockradion.

Felsökning

Gå först igenom nedanstående felsökningsschema för att se om klockradion måste repareras eller inte, när ett problem uppstår. Rådfråga Sonys lokala återförsäljare om problemet kvarstår.

Klockan visar inte rätt tid.

• Är lucka strömbavbrott som varat i över en minut inträffat?

CD-väckning, radioväckning eller väckningsalarm sätts inte

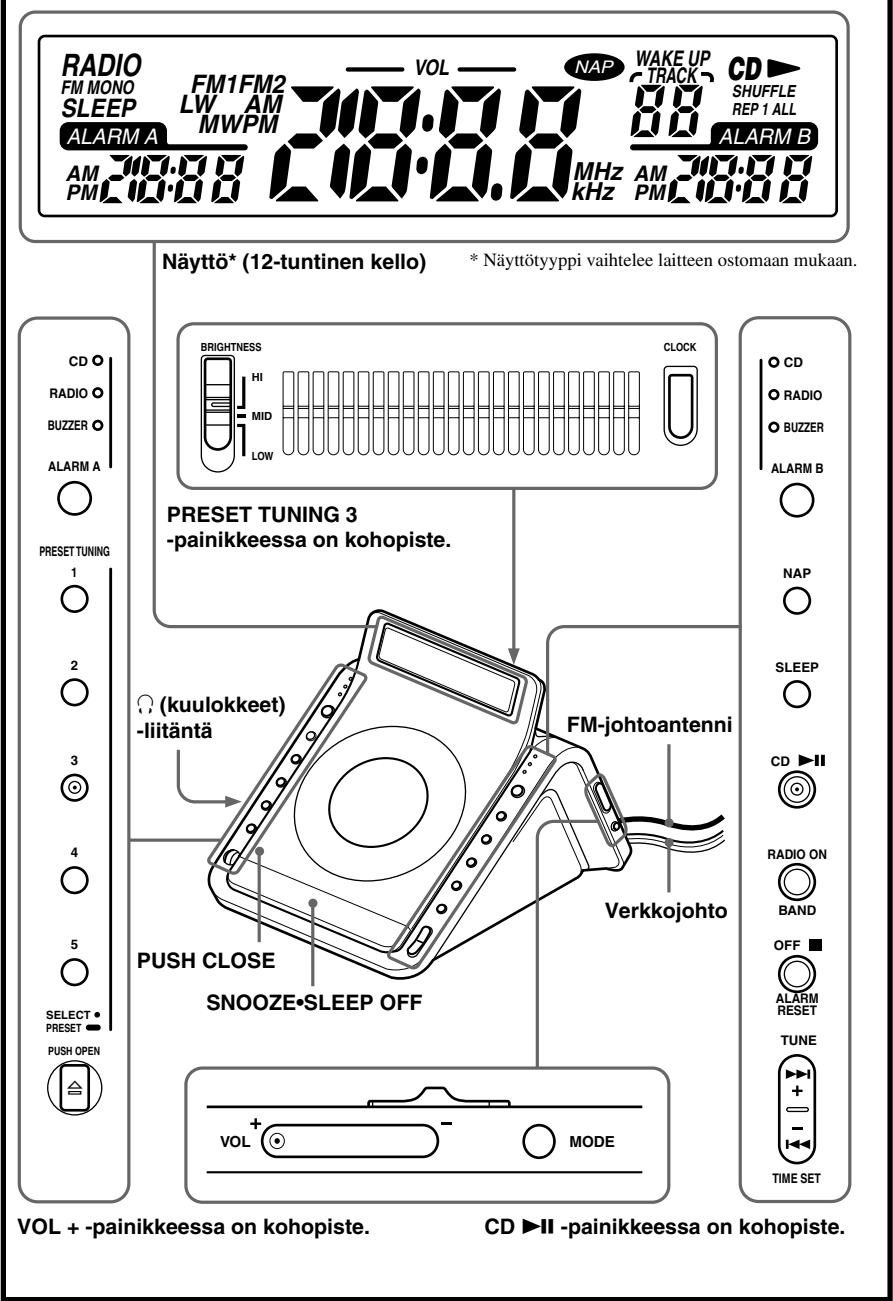

Suomi

VAROITUS

Tulipalo- ja sähköiskuvaaran välttämiseksi älä saata tätä laitetta alttiiksi sateelle tai kosteudelle.

Sähköiskun välttämiseksi kotelo ei saa avata. Huolto on jätettävä ammattihenkilön suoritettavaksi.

Älä sijoita laitetta suljettuun tilaan, kuten umpinaiseen kirjahyllyyn tai kaappiin.

Älä sijoita laitteen päälle maljakkoa tai muita nestettä sisältäviä esineitä, jotta vältät tulipalo- ja sähköiskuvaaran.

Liitä laite pistorasiaan, johon pääsee helposti käsiksi.

Jos laitteen toiminnassa ilmenee jotain tavallisesta poikkeavaa, irrota pistoke välittömästi pistorasiasta.

Ominaisuudet

- PLL (Phase Locked Loop) -synteesivirittimellä varustettu 2-alueinen FM/AM (ICF-CD855) tai 3-alueinen FM/MW/LW (ICF-CD855L) -kelloradio
- Helppo asemien digitaalinen viritys, 15 asemamuistipaikkaa mallissa ICF-CD855, 20 asemamuistipaikkaa mallissa ICF-CD855L
- Sisäänrakennettu CD-soitin, jolla voi soittaa CD-R/ RW-levyjä
- Kaksi herätysääntä
- Kolme aikaanäyttöä: päänäyttö kellolle, kaksi alinäyttöä herätyksille
- Nap-torkkuajstin: laskee aikaa alaspäin (10, 20, 30, 60, 90 tai 120 minuuttia)
- Torkkuauka asetettavissa välille 10 ja 60 minuuttia
- LCD-näyttö, taustavalon kirkkauden säätö (kirkas/ normaali/himmeä)

Taustavalon kirkkauden säätäminen

Siirrä **BRIGHTNESS**-kytkin asentoon HI (kirkas), MID (normaali) tai LOW (himmeä).

Kellonajan asettaminen

- Liitä kelloradion verkkojohto pistorasiaan. Näytössä vilkkuu aika ”AM 12:00” tai ”0:00”.
- Paina **CLOCK**-painiketta muutama sekunti. Laite antaa äänimerkin, ja tuntilukema alkaa vilkkua näytössä.
- Paina painiketta **TUNE•TIME SET +** tai **–**, kunnes oikea tuntilukema näkyy näytössä.
- Paina **CLOCK**-painiketta kerran. Voit määrittää minuutin samalla tavalla kuin tunnit. Kun olet asettanut minuutit, paina **CLOCK**-painiketta, niin kello alkaa käydä ja laite antaa kaksi lyhyttä äänimerkkiä.

Jos haluat muuttaa kellonaikaa nopeasti, pidä painiketta **TUNE•TIME SET +** tai **–** alas painettuna.

Kellon tyyppi riippuu laitteen mallista. 12-tuntinen kello: ”AM 12:00” = keskiyö 24-tuntinen kello: ”0:00” = keskiyö

Kun painat minuuttien asetuksen jälkeen **CLOCK**-painiketta vaiheessa **4**, sekunnit vaihtuvat nollasta alkaen.

Huomautuksia

- Kellonajan asetus peruuntuu, jos painat **OFF ■•ALARM RESET** -painiketta kellonajan asettamisen aikana.
- Jos et paina kellonajan asettamisen aikana mitään painiketta noin 1 minuuttiin, kellonajan asetus peruuntuu.

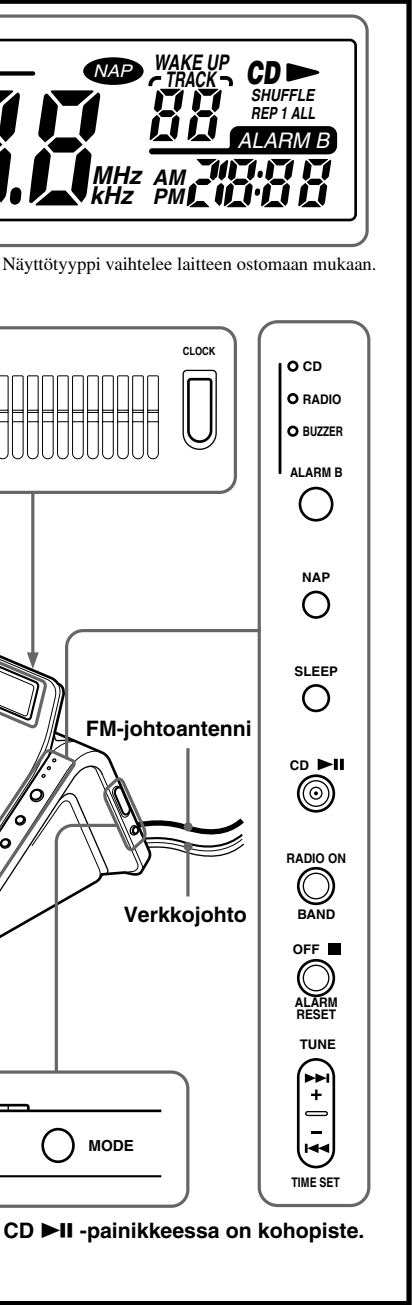

AM-alueen viritysaskelen muuttaminen

AM-alueen kanavaväli vaihtelee eri maissa. Tämän laitteen viritysaskel on tehdasasetuksen mukaan 9 kHz tai 10 kHz. Voit tarvittaessa muuttaa viritysaskelta seuraavan taulukon mukaan.

Alue	Viritysaskel
Pohjois- ja Etelä-Amerikka	10 kHz
Muut maat/alueet	9 kHz

- Katkaise laitteesta virta painamalla **OFF ■•ALARM RESET**-painiketta.
- Pidä **OFF ■•ALARM RESET**-painiketta alas painettuna ja paina painiketta **PRESET TUNING 1** yli 5 sekuntia. Laite antaa kaksi lyhyttä äänimerkkiä, ja AM (MW) -alueen viritysaskel muuttuu. Jos toimit uudelleen vaiheen 2 mukaisesti, viritysaskel muuttuu uudelleen.

Huomautuksia

- Kun muutat AM (MW) -alueen viritysaskelta, esiviritetyt AM-asetamat katoavat muistista.
- Kun muutat AM (MW) -alueen viritysaskelta, myös FM-alueen viritysaskel muuttuu.

CD-levyn soittaminen

Laitteessa voi soittaa 8 cm:n CD-levyjä ilman sovintina.

- Avaa CD-levylokero painamalla **PUSH OPEN** -painiketta ja aseta levy lokeroon.
- Sulje CD-levylokeron kansi painamalla **PUSH CLOSE**-painiketta.

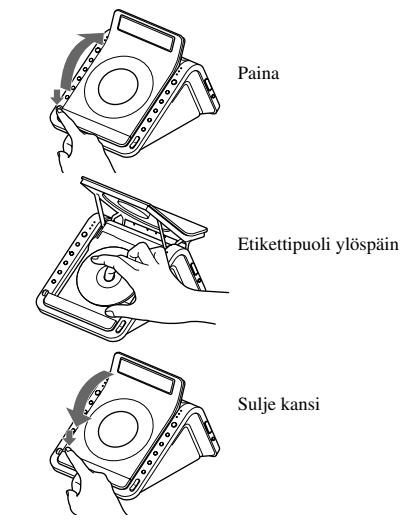

- Paina **CD ►II** -painiketta. ►CD”- ja ”TRACK 01” -ilmaisimet tulevat näyttöön sen merkiksi, että soitin soittaa CD-levyn raitaa 1.
- Säädä äänenvoimakkuus painamalla painiketta **VOL +** tai **–**.

Toiminto	Paina painiketta
Tauko	CD ►II
Soiton jatkaminen tauon jälkeen	CD ►II uudelleen
Siirtyminen nykyisen raidan alkuun (AMS*)	◀◀**
Siirtyminen seuraavan raidan alkuun (AMS*)	▶▶**
Siirtyminen nopeasti taaksepäin	Pidä ◀◀ alas painettuna**
Siirtyminen nopeasti eteenpäin	Pidä ▶▶ alas painettuna**
Siirtymisen edelliseen raitaan (AMS*)	◀◀ toistuvasti**
Siirtymisen seuraavaan raitaan (AMS*)	▶▶ toistuvasti**
Soiton lopettaminen	■

* AMS = Automatic Music Sensor, automaattinen raidanhaku

** Nämä toiminnot ovat mahdollisia sekä soiton aikana että taukoillassa.

Tietoja CD-R- ja CD-RW-levyistä

Tämä tuote on tarkoitettu Compact Disc (CD) -standardin mukaisen levyjen soittamiseen. Viime aikoina jotkin levy-yhtiöt ovat tuoneet markkinoille levyjä, jotka on koodattu tekijänoikeuksia suojaavalla teknikalla. Huomaa, että jotkin näistä levyistä eivät ole CD-standardin mukaisia, eikä niitä voi välttämättä soittaa tällä tuotteella.

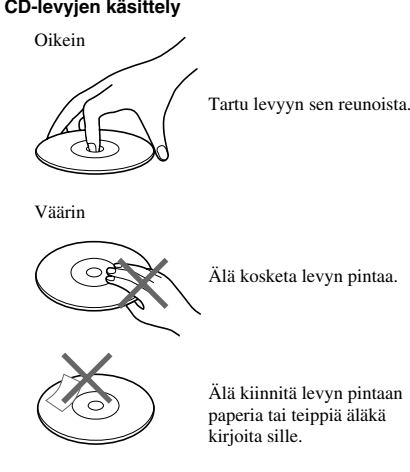

Huomautuksia

- Tällä soittimella ei saa soittaa muodoltaan tavallisista poikkeavia (esimerkiksi sydämen, nelion tai tähden muotoisia) CD-levyjä. Muutoin laite voi vioittua. Älä käytä kyseisenlaisia levyjä.
- Jos painat **CD ►II** -painiketta eikä CD -levylokerossa ei ole levyä, ”00” vilkkuu näytössä noin 5 sekuntia ja laitteesta katkeaa virta automaattisesti.
- Kun painat **CD ►II** -painiketta soiton aikana, soitto pysähtyy noin 20 minuutin kuluttua.

CD-levyn eri soittotilat

Voit soittaa raitoja jatkuvasti tai sattumanvaraisessa järjestyksessä.

Paina **MODE** -painiketta. Peräkkäiset painallukset vaihtavat soittotilaa seuraavasti:

Näytön ilmainen	Soittotila	
Soitin soittaa kaikki raidat kerran.	↓ (normaali soitto)	
”REP 1”	↓ (yhden raidan jatkuva soitto)	
Soitin soittaa yhtä raitaa jatkuvasti.	↓	
”REP ALL”	↓ (kaikkien raitojen jatkuva soitto)	
Soitin soittaa kaikkia raitoja jatkuvasti.	↓ (satunnaissoitto)	
”SHUFFLE”	↓ (satunnaissoitto)	
Soitin soittaa kaikki raidat kerran satunnaisessa järjestyksessä.	↓ (jatkuva satunnaissoitto)	
”SHUFFLE REP”	↓ (jatkuva satunnaissoitto)	
Soitin soittaa kaikkia raitoja jatkuvasti satunnaisessa järjestyksessä.		

Kuunteleminen kuulokkeilla (eivät sisälly vakiovarusteisiin)

Liitä kuulokkeet (eivät sisälly vakiovarusteisiin) 🔊-liitäntään. Kaiuttimista ei kuulu ääntä. Sama koskee radion kuuntelua.

Radion käyttäminen —Käsinviritys

- Kytke radioon virta painamalla **RADIO ON•BAND**-painiketta. ”RADIO” tulee näyttöön.
- Valitse haluamasi taajuusalue painamalla **RADIO ON•BAND** -painiketta toistuvasti. Jokainen painallus muuttaa taajuusaluetta seuraavasti:

ICF-CD855



ICF-CD855L

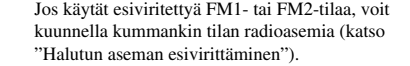

Jos käytät esiviritettyä FM1- tai FM2-tilaa, voit kuunnella kummankin tilan radioasemia (katso ”Halutun aseman esivirtittäminen”).

- Viritä 2 asema painamalla painiketta **TUNE•TIME SET +** tai **–**. FM-viritysaskelen tehdasasetus on 0,1 MHz ja AM-viritysaskelen tehdasasetus 10 kHz (Pohjois- ja Etelä-Amerikassa myytävät mallit). FM-viritysaskelen tehdasasetus on 0,05 MHz* ja AM (MW)/LW -viritysaskelen tehdasasetus 9 kHz (muut mallit).

* FM-taajuusnäyttö suurenee tai pienenee 0,1 MHz:n askelin. Esimerkiksi taajuudet \$8,00 ja \$8,05 MHz näkyvät muodossa ”\$8.0 MHz”.

Laite antaa kaksi lyhyttä äänimerkkiä, kun se vastaanottaa virityksen aikana kunkin taajuusalueen matalinta taajuutta.

- Säädä äänenvoimakkuus painikkeella **VOL +** tai **–**.

Kun olet löytänyt haluamasi aseman ja vapautat painikkeen **TUNE•TIME SET +** tai **–**, edellinen näyttö tulee näkyviin noin 10 sekunnin kuluttua.

Saat vastaanotettavan aseman taajuuden näkyviin painamalla **RADIO ON•BAND**-painiketta. Taajuus näkyy näytössä noin 10 sekuntia.

Voit katkaista radiosta virran painamalla **OFF ■•ALARM RESET** -painiketta.

Vastaanoton laadun parantaminen

Halutun aseman esivirtittäminen —Asemien esiviritys

Voit esivirtittää enintään 10 FM-asemaa (5 asemaa FM1-alueelta ja 5 asemaa FM2-alueelta) sekä 5 asemaa AM-, MW- ja LW-alueita.

Aseman esivirtittäminen

- Noudata kohdan ”Radion käyttäminen” vaiheita **1-4** ja viritä käsin asema, jonka haluat esivirtittää.
- Pidä alas painettuna sitä **PRESET TUNING** -painiketta, johon haluat esivirtittää aseman, kunnes laite antaa kaksi lyhyttä äänimerkkiä.

Esimerkki: Näyttö, kun esivirität 90 MHz:n FM -taajuuden FM2 -alueen painikkeeseen **PRESET TUNING 2**



Taajuus näkyy näytössä noin 10 sekuntia, minkä jälkeen edellinen näyttö palautuu.

Voit esivirtittää toisen aseman toistamalla nämä vaiheet.

Jos haluat muuttaa esiviritettyä asemaa, viritä haluamasi asema ja pidä **PRESET TUNING** -painiketta **1-5** alas painettuna. Uusi asema korvaa **PRESET TUNING** -painikkeessa aiemmin esiviritettyinä olleen aseman.

Esiviritetyn aseman pikavalinta

- Kytke radioon virta painamalla **RADIO ON•BAND** -painiketta.
- Valitse taajuusalue painamalla **RADIO ON•BAND** -painiketta.
- Paina haluamaasi **PRESET TUNING** -painiketta.
- Säädä äänenvoimakkuus painikkeella **VOL +** tai **–**. Noin 10 sekunnin kuluttua edellinen näyttö palautuu näkyviin, mutta **PRESET TUNING** -painikkeen numero jää edelleen näyttöön.

Huomautus

Kun pidät haluamaasi **PRESET TUNING** -painiketta alas painettuna kauemmin kuin muutaman sekunnin vaiheessa **3**, viritäjäsi uusi asema korvaa **PRESET TUNING** -painikkeeseen aiemmin tallennetun aseman.

Mono- tai stereoäänen valitseminen

Tehdasasetus on, että radio vastaanottaa ohjelmat stereoaänisinä. Jos FM-stereovastaanoton laatu on huono, valitse asetuksesi ”FM MONO” (monolääninen). Kohina vaimenee, mutta ääni ei kuulu stereoaänisenä.

- Kytke radioon virta painamalla **RADIO ON•BAND** -painiketta.
- Valitse FM 1 tai FM 2 painamalla **RADIO ON•BAND** -painiketta toistuvasti.
- Paina **MODE**-painiketta. ”FM MONO” tulee näyttöön. Voit palata stereotilaan painamalla **MODE**-painiketta uudelleen.

Herätyksen asettaminen

Tässä kelloradiossa on 3 herätystilaa: CD-levy, radio ja sumneri. Tarkista ennen herätyksen asettamista, että kellonaika on oikea (katso ”Kellonajan asettaminen”).

Herätysajan asettaminen

- Paina painiketta **ALARM A** tai **B** muutama sekunti. Laite antaa yhden äänimerkin, ja ”ALARM” sekä tuntilukema vilkkuvat näytössä.
- Paina painiketta **TUNE•TIME SET +** tai **–**, kunnes haluamasi tuntilukema näkyy näytössä. Jos haluat muuttaa tuntilukema, pidä painiketta **TUNE•TIME SET +** tai **–** alas painettuna.
- Paina painiketta **ALARM A** tai **B**. Laite antaa yhden äänimerkin, ja minuuttilukema vilkkuu.
- Aseta minuutit toistamalla vaihe 2 ja painamalla painiketta **ALARM A** tai **B**. Laite antaa yhden äänimerkin ja siirtyy herätysalaa.
- Paina painiketta **TUNE•TIME SET +** tai **–**, kunnes haluamasi herätysilmaisिन vilkkuu. Voit valita jonkin vaihtoehdista ”CD”, ”RADIO” ja ”BUZZER”. Aseta herätystila seuraavasti:
 - CD: katso 🔊 CD-levyherätyksen asettaminen”.
 - RADIO: katso 📻 Radioherätyksen asuttaminen”.
 - BUZZER: katso 🔊 Summeriherätyksen asettaminen”.

A CD-herätyksen asettaminen

Kun käytät CD-levyherätystä, laite soittaa herätysraidaksi määrittämäsi raidan ensin. (Jos CD-levyn soittotilaksi on valittu ”SHUFFLE” tai ”SHUFFLE REP”, laite kuitenkin soittaa kaikki raidat satunnaisessa järjestyksessä.)

- Toimi kohdan ”Herätysajan asettaminen” vaiheiden **1 - 5** mukaisesti.
- Valitse ”CD”-herätystilaa painamalla painiketta **ALARM A** tai **B**. Laite antaa yhden äänimerkin, ja ”WAKE UP TRACK” tulee näyttöön.
- Valitse haluamasi herätysraidan numero painamalla painiketta **TUNE•TIME SET +** tai **–**.
- Paina painiketta **ALARM A** tai **B**. Laite antaa yhden äänimerkin, ja ”WAKE UP VOLUME” vilkkuu.
- Säädä äänenvoimakkuus painamalla painiketta **TUNE•TIME SET +** tai **–**. Voit säätää äänenvoimakkuutta myös painikkeella **VOL +** tai **–**.
- Paina painiketta **ALARM A** tai **B**. Laite antaa kaksi lyhyttä äänimerkkiä asetuksen hyväksymisen merkiksi. Jos CD-ilmaisिन ei tule näkyviin, tuo CD-ilmaisिन näkyviin painamalla painiketta **ALARM A** tai **B**. CD-levyn soitto alkaa asetettuna ajankohtana.

B Radioherätyksen asettaminen

Kun käytät radioherätystä, laite soittaa herätysasemaksi määrittämäsi radioasemaa.

- Toimi kohdan ”Herätysajan asettaminen” vaiheiden **1 - 5** mukaisesti.
- Valitse ”RADIO”-herätystilaa painamalla painiketta **ALARM A** tai **B**. ”WAKE UP STATION” -ilmaisिन tulee näyttöön, ja esiviritetyn aseman numero vilkkuu näytössä.
- Valitse haluamasi herätysaseman numero painamalla painiketta **TUNE•TIME SET +** tai **–**. Pikavalintanumero vaihtuu seuraavassa järjestyksessä:

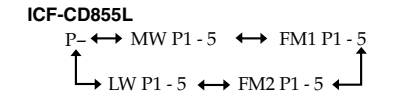
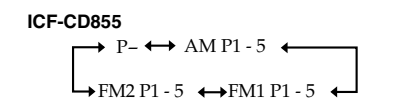

”P-” on viimeinen vastaanotettu asema. Voit valita radioherätyksessä käytettävän aseman suoran painamalla **RADIO ON•BAND**: tai **PRESET TUNING** -painiketta, kun ilmaisिन ”P-” ei ole näytössä.

- Paina painiketta **ALARM A** tai **B**. Laite antaa yhden äänimerkin, ja ”WAKE UP VOLUME” vilkkuu.
- Säädä äänenvoimakkuus painamalla painiketta **TUNE•TIME SET +** tai **–**. Voit säätää äänenvoimakkuutta myös painikkeella **VOL +** tai **–**.
- Paina painiketta **ALARM A** tai **B**. Laite antaa kaksi lyhyttä äänimerkkiä asetuksen hyväksymisen merkiksi. Jos RADIO-ilmaisिन ei tule näkyviin, tuo RADIO-ilmaisिन näkyviin painamalla painiketta **ALARM A** tai **B**. Radion soitto alkaa asetettuna ajankohtana.

C Summeriherätyksen asettaminen

- Toimi kohdan ”Herätysajan asettaminen” vaiheiden **1 - 5** mukaisesti.

- Valitse ”BUZZER”-herätystilaa painamalla painiketta **ALARM A** tai **B**. Laite antaa kaksi lyhyttä äänimerkkiä asetuksen hyväksymisen merkiksi. Jos BUZZER-ilmaisिन ei tule näkyviin, tuo BUZZER-ilmaisिन näkyviin painamalla painiketta **ALARM A** tai **B**. Summeri alkaa soida asetettuna ajankohtana.

Herätysäänen käynnistyminen (ALARM ON-)

Aktiivoi herätysasetus painamalla painiketta **ALARM A** tai **B**.

Jos asetusilmaisिन ei tule näkyviin, hälytysasetus ei ole käytössä. Voit tarkistaa herätysasetuksen vain, kun se on aktivoitu.

Jos CD-levy on valittuna herätysääneksi, mutta CD-soittimessa ei ole levyä, summeri toimii sen sijasta herätysäänenä asetettuna ajankohtana.

Summerin ääni nopeutuu muutaman sekunnin välein portaittain kolmivaiheisesti.

Kun laitteeseen on liitetty kuulokkeet (eivät sisälly vakiovarusteisiin), herätysääni ei kuulu kaiuttimista. Herätystilan asetus ei vaikuta tähän.

Huomautus

Jos sekä Alarm A- että Alarm B-herätys on asetettu samaan ajankohtaan, Alarm A-herätys on etusijalla.

Kun haluat torkkuva vielä muuttaman minuutin

Paina **SNOOZE•SLEEP OFF** -painiketta. CD-levy, radio tai summeri lakkaa soimasta, mutta se alkaa soida automaattisesti uudelleen noin 10 minuutin kuluttua. Aina kun painat **SNOOZE•SLEEP OFF** -painiketta, torkkuauka muuttuu seuraavasti:

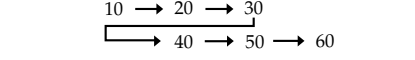

Torkkuauka näkyy näytössä muutamana sekunnin, minkä jälkeen kuluva kellonaika paina näyttöön. Kun kuluva kellonaika on tullut näyttöön ja painat **SNOOZE•SLEEP OFF** -painiketta, torkkuauka alkaa uudelleen 10 minuuttia.

Pisin mahdollinen torkkuajastinaika on 60 minuuttia.

Herätysäänen katkeaminen (ALARM OFF-)

Passiivoi herätysasetus painamalla painiketta **ALARM A** tai **B**.

CD-levyn-, radion tai summerin ääni katkeaa automaattisesti 60 minuutin kuluttua.

Herätysäänen katkaiseminen

Katkaise herätysääni painamalla **OFF ■•ALARM RESET** -painiketta.

Herätysajstin toimii uudelleen samaan aikaan seuraavana päivänä.

NAP-ajastimen (torkkuajastin) käyttäminen

NAP-torkkuajastin soittaa summeria esiasetetun ajan kuluttua.

Paina **NAP**-painiketta toistuvasti, kunnes haluamasi minuuttimäärä näkyy näytössä.

Jokainen painallus muuttaa näyttöä seuraavasti:

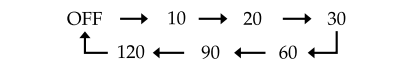

”🔊 **NAP**” tulee näyttöön, ja NAP-torkkuajastimen aika näkyy näytössä muutamana sekunnin. NAP-torkkuajastin alkaa laskea torkkuaukaa alaspäin.

Kun NAP-torkkuajastimeen asetettu aika on kulunut, laite antaa äänimerkin ja ”🔊 **NAP**” alkaa vilkkua näytössä.

Summeriääni katkeaa automaattisesti noin 60 minuutin kuluttua.

NAP-torkkuajastimen äänen katkaiseminen

Voit asettaa uniajastimen ajaksi 90, 60, 30 tai 15 minuuttia. Jokainen painallus muuttaa näyttöä seuraavasti:

NAP-torkkuajastimen poistaminen käytöstä

Paina **NAP**-painiketta. ”🔊 **NAP**” katoaa näytöstä.

Uniajastimen asettaminen

Voit nukahata radiota kuunnellen käyttämällä laitteen uniajastinta, joka katkaisee automaattisesti CD-soittimesta tai radiosta virran esiasetetun ajan kuluttua.