

Remote Commander

Gebruiksaanwijzing _____ **NL**

Bruksanvisning _____ **SE**

RM-VZ950T

Inhoudsopgave

Kenmerken	4
-----------------	---

Aan de slag

De batterijen installeren	5
Wanneer de batterijen vervangen	5
Bedieningselementen	6
Betreffende het LC-display	7
Gebruik van de jog-knop	7

Basishandelingen

Componentencodes instellen	8
Instelling door het codenummer in te voeren	8
Instelling door zoeken	11
Componenten bedienen met de afstandsbediening	13
Een component bedienen	13
Het volume regelen	15
Niet-vooringestelde componenten bedienen — Leerfunctie	15
Een componentensignaal programmeren	15
Voor correct leren	18
De ingangskeuze voor de versterker programmeren	19
De functie van een “geleerde” toets wijzigen of wissen	21

Geavanceerde handelingen

De componentenkiesvolgorde wijzigen (MOVE)	24
De naam van een component wijzigen (NAME)	26
Alle opgeslagen instellingen wissen (DELETE)	30
Alle opgeslagen instellingen van een instelpositienummer wissen	30
Alle opgeslagen instellingen in de Commander wissen — Fabrieksterugstelling	31
Het LC-display uitschakelen (DISP)	33
De tijd instellen waarna het LC-display uitschakelt	33

Aanvullende informatie

Voorzorgsmaatregelen	35
Technische gegevens	35
Verhelpen van storingen	36

Appendix

Voorinstelfunctietabel	38
TV	38
SAT	39
VCR (Videorecorder)	39
DVD	40
CD	40
MD	41
TAPE	41
AMP	41
Index	42

Kenmerken

De RM-VZ950T Remote Commander biedt de mogelijkheid om al uw AV-componenten te bedienen met één enkele afstandsbediening, zodat u voor elke AV-component geen aparte afstandsbediening meer hoeft te gebruiken. Deze afstandsbediening vertoont volgende kenmerken.

Gecentraliseerde bediening van Sony AV-componenten met één enkele afstandsbediening

Deze Commander is af fabriek ingesteld voor de bediening van Sony componenten, zodat u die meteen kunt bedienen.

Componenten van andere merken kunnen eveneens worden bediend

Deze Commander is ingesteld voor de meest courante merken, met inbegrip van Sony. U kunt de componenten vanop afstand bedienen door hun codenummers in te stellen (pagina 8).

Leerfunctie voor het programmeren van andere afstandsbedieningssignalen

Deze Commander heeft een leerfunctie waarmee hij de bediening van niet-vooringestelde componenten of functies kan "leren" (pagina 15). De Commander kan ook afstandsbedieningssignalen (alleen infrarood signalen) "leren" van niet-AV-componenten zoals airconditioning, verlichting, enz. (behalve sommige specifieke toestellen of functies) (pagina 18).

Nieuwe componenten toewijzen

U kunt instelpositie-nummers toewijzen om naar believen andere componenten te bedienen. Dit is handig wanneer u beschikt over meer dan twee AV-componenten van hetzelfde type (pagina 8).

LC-display en jog-knop voor eenvoudige controle en bediening

Deze Commander is voorzien van een LC-display waarop de component die wordt bediend of de huidige instelstatus verschijnt (pagina 7). Met de jog-knop kunt u makkelijk een bedieningsfunctie kiezen of een instelling bevestigen (pagina 7).

Personaliseerbare weergave

U kunt de namen van componenten op het display naar believen wijzigen (pagina 26).

Universele afstandsbediening van superieur design en materiaal

Wij hebben deze universele afstandsbediening met zorg ontworpen zodat ze in elk interieur past.

Het CE-merkteken op het toestel geldt alleen voor producten die in de Europese Unie worden verkocht.



De batterijen installeren

Schuif het deksel van het batterijvak open en plaats twee R6 (AA) alkalinebatterijen (niet meegeleverd). Zorg ervoor dat de + en - pool van de batterijen samenvallen met de aanduidingen in het batterijvak.

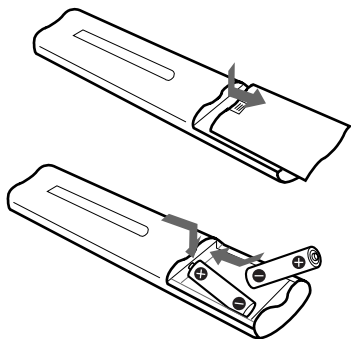

Plaats de batterij eerst met het negatieve (-) uiteinde en druk ze vervolgens neer tot het positieve uiteinde (+) vastklikt. Breng het deksel van het batterijvak weer aan en sluit het.

Wanneer de batterijen vervangen

In normale omstandigheden gaan de batterijen drie maanden mee. Wanneer de batterijen leeg zijn, dooft het LC-display ongeveer tien seconden na het indrukken van een bedieningstoets. Wanneer u een toets indrukt, licht het LC-display op en verschijnt "BATT" op het display. Wanneer dit gebeurt, moet u de batterijen vervangen door nieuwe.

De batterijen sparen

Het LC-display van deze Commander toont meestal de naam van de laatst gebruikte component. Om de batterijen te sparen, kunt u het display ook laten uitschakelen wanneer de Commander niet in gebruik is. Zie "Het LC-display uitschakelen (DISP)" op pagina 33 voor meer details.

Opmerkingen bij de batterijen

- Gebruik geen oude batterijen samen met nieuwe en gebruik ook geen batterijen van verschillende types samen.
- Wanneer batterijen lekken, moet u het batterijvak schoonmaken met een doek en de batterijen vervangen door nieuwe. Om te voorkomen dat de batterijen gaan lekken, moet u die verwijderen wanneer u de afstandsbediening gedurende lange tijd niet zult gebruiken.
- Gememoriseerde instellingen blijven behouden, ook wanneer de batterijen worden vervangen. Om het geheugen te wissen, zie "Alle opgeslagen instellingen wissen (DELETE)" op pagina 30.

Bedieningselementen

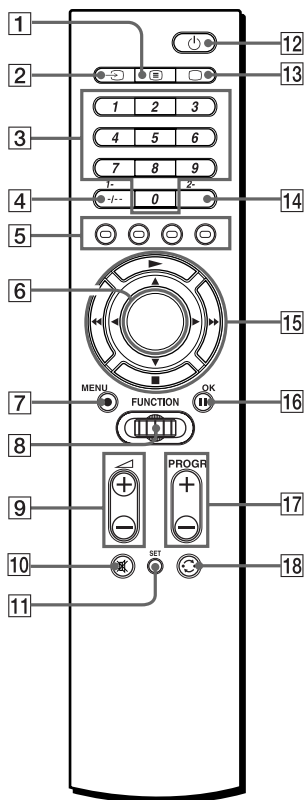

- 1 (Tekst) toets
- 2 (Ingang) toets
- 3 Cijfertoetsen
- 4 -/-- (1-) toets
- 5 Kleurtoetsen (rood, groen, geel, blauw)
- 6 LC-display
- 7 MENU ● toets
- 8 Jog-knop
- 9 ▲ (Volume) +/- toetsen*
- 10 (Mute) toets*
- 11 SET toets
 - ↙ PRESET ↔ LEARN ↔ MOVE
 - EXIT
 - ↘ DELETE ↔ DISP. ↔ NAME
- 12 (AAN/UIT) toets
- 13 (TV) toets
- 14 2- toets
- 15 ◀/▶/▲/▼ (Cursor) toetsen of ▶/■/◀◀/▶▶ (spelerbediening) toetsen
- 16 OK ■■ toets
- 17 PROGR (programma) +/- toetsen
- 18 (Herstel) toets

*** Opmerking bij de ▲ +/- en toetsen**

Wanneer u een videocomponent kiest, kan de Commander het volume van de TV regelen of afzetten. Wanneer u een audiocomponent kiest, kan de Commander het volume van de versterker regelen of afzetten.

Opmerking

De functie van de bedieningstoetsen hangt af van de instellingen/bedieningsstanden. De "Voorinstelfunctietabel" (pagina 38) geeft een overzicht van de manier waarop elke component in de voorinstelstand normaal door de Commander wordt bediend. Deze instellingen kunnen worden gewijzigd en sommige toetsen hebben een speciale functie tijdens de instelprocedure, zoals beschreven op de volgende pagina's.

Betreffende het LC-display

Het LCD (Liquid Crystal Display) toont welke component wordt bediend of de huidige status van de Commander zoals hieronder afgebeeld. Het display wordt verlicht wanneer u tijdens het bedienen van componenten aan de jog-knop draait of erop drukt (de verlichting werkt niet in de SET standen).

Wanneer een afstandsbedieningssignaal wordt verstuurd, verschijnt  op het display.

Voorbeeld: In de normale stand

Afstandsbedieningssignaalindicator

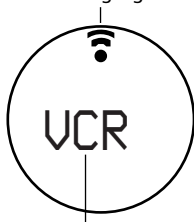

Huidige component

Voorbeeld: In de SET stand

Afstandsbedieningssignaalindicator

Instelpositienummer*

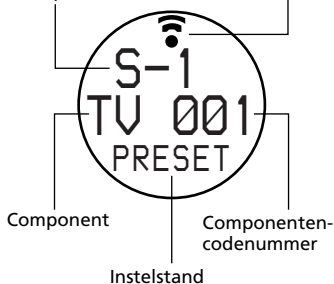

* U kunt maximum 8 componenten bedienen die elk zijn vooringesteld onder de instelpositie nummers "S-1" tot "S-8".

Opmerking

In normale omstandigheden verschijnt de naam van de laatst gekozen component op het LC-display. Wanneer de batterijen bijna leeg zijn, verschijnt "BATT" op het display na het indrukken van een bedieningstoets.

Gebruik van de jog-knop

Met de jog-knop kunnen diverse instellingen worden verricht en kunt u ook de component kiezen die u wilt bedienen.

Voorbeeld: In de normale stand

- 1 Draai aan de jog-knop om de component te kiezen die u wilt bedienen.



- 2 Druk op de toets voor de gewenste functie.

Voorbeeld: In de SET stand

- 1 Draai aan de jog-knop om het instelpositienummer ("S-1" tot "S-8") te kiezen.





- 2 Druk erop ter bevestiging.



De naam van de component knippert op het display.



Tip

U kunt ook op   drukken in plaats van de jog-knop naar links/rechts te draaien (behalve wanneer u een teken kiest in de NAME stand). In plaats van op de jog-knop kunt u ook op OK drukken.

Componentencodes instellen

De Commander is af fabriek ingesteld voor de bediening van AV-componenten van het merk Sony (zie onderstaande tabel). U kunt de Commander ook gebruiken met andere vooringestelde AV-componenten. Wanneer u de Commander gebruikt met een af fabriek ingestelde Sony component, kunt u de volgende procedures overslaan.

Voor gebruik met andere AV-componenten, moet u de onderstaande procedures volgen om de juiste codes in te stellen voor elke component. U kunt 8 verschillende componenten toekennen aan 8 instelpositie-nummers (S-1 tot S-8).

Instelpositie-nummer	Display	Fabrieksinstelling
S-1	TV	Sony TV
S-2	SAT (Satellietuner)	Sony SAT
S-3	VCR (Videorecorder)	Sony VHS Videorecorder
S-4	DVD	Sony DVD- speler
S-5	CD	Sony CD- speler
S-6	MD	Sony MD deck
S-7	TAPE (Cassettedeck*)	Sony cassettedeck
S-8	AMP (Versterker)	Sony versterker

* Analoog compact audiocassettedeck

Opmerking

Zie "Voorinstelfunctietabel" (pagina 38) voor de toetsenfunctie van elke component.

Instelling door het codenummer in te voeren

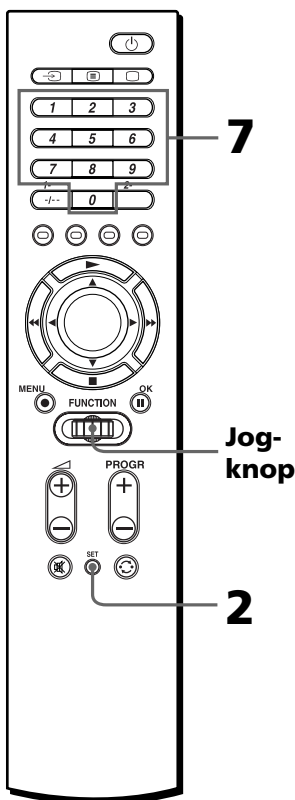

Tip

U kunt ook op ◀/▶ drukken in plaats van de jog-knop naar links/rechts te draaien.

In plaats van op de jog-knop kunt u ook op OK drukken.

Voorbeeld: Een Philips TV instellen als "S-1/TV"

1 Zoek het driecijferige codenummer voor de betreffende component in de meegeleverde tabel met "Component-codenummers".

Gebruik het eerste nummer wanneer er meer dan één codenummer vermeld staat.

Voor het instellen van een Philips TV bijvoorbeeld, gebruikt u het codenummer 086.

2 Druk op SET.

"PRESET" knippert op het display en de Commander schakelt over naar de SET stand.



3 Druk op de jog-knop.

Het instelpositienummer knippert en de naam van de component verschijnt op het display.

De Commander schakelt over naar de Component PRESET stand.



Opmerking

Indien u de naam van de component (pagina 26) hebt gewijzigd, verschijnt die naam.

4 Draai aan de jog-knop om het instelpositienummer ("S-1" tot "S-8") te kiezen.

Door aan de jog-knop te draaien, verandert de indicatie als volgt:

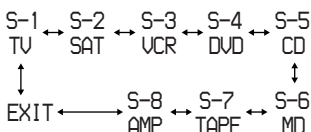

Opmerkingen

- Indien u de naam van de component (pagina 26) hebt gewijzigd, verschijnt die naam.
- Indien u bij "EXIT" op de jog-knop drukt, keert de Commander terug naar het begin van de SET stand (stap 2).

5 Druk op de jog-knop.

De naam van de component knippert op het display.



Opmerking

De componentennamen die nu verschijnen geven aan welk type component kan worden bediend. Deze namen kunnen niet worden gewijzigd.

Om een andere component toe te kennen aan dit instelpositienummer, draait u aan de jog-knop om de gewenste component te kiezen. Het display verandert zoals hieronder afgebeeld.

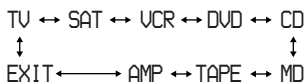

Wordt vervolgd

Componentencodes instellen (vervolgd)

Opmerkingen

- "AMP" kan niet worden ingesteld als "S-1" tot "S-7". "AMP" kan alleen worden ingesteld als "S-8".
- Indien u bij "EXIT" op de jog-knop drukt, keert de Commander terug naar het begin van de Component PRESET stand (stap 3).

6 Druk op de jog-knop.

Het driecijferige codenummer naast de naam van de component knippert op het display.



7 Voer het driecijferige componentencodenummer in met behulp van de cijfertoetsen.

Wanneer u op een toets drukt, verschijnt het cijfer vanaf de rechterkant van de knipperende cijfers en vervolgt dan naar links wanneer u op een andere toets drukt.

In dit voorbeeld:

Druk op 0, 8, 6.



Wanneer u het codenummer instelt op "000"

De component die onder dit instelpositienummer is opgeslagen, verschijnt in de normale stand niet op het display en u kunt de component niet bedienen. Dit is handig om ongebruikte componenten over te slaan. Stel het codenummer voor de component in om het weer op het display te laten verschijnen.

Tips

- U kunt ook op PROGR +/- drukken om naar het volgende/vorige codenummer te gaan.
- Wij raden u aan het codenummer te noteren.

8 Druk op de jog-knop.

"OK" verschijnt op het display. Het codenummer is ingesteld en de Commander keert terug naar de Component PRESET stand.

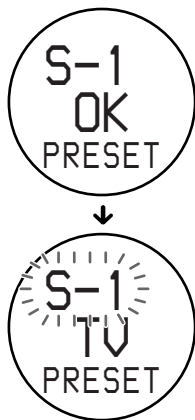

Als "NG" tweemaal knippert en het driecijferige componentencodenummer opnieuw knippert nadat u op de jog-knop hebt gedrukt, is de instelling niet voltooid. Controleer het componentencodenummer en herhaal de instelling vanaf stap 7.

Herhaal de procedure van stap 4 tot 8 om een code voor een andere component in te stellen.

9 Kies "EXIT" en druk op de jog-knop om de instelling te voltooien.

De instelling annuleren

Druk op SET.

Opmerking

Indien u tussen elke stap langer dan 30 seconden wacht om iets in te voeren in de Commander, verlaat de Commander de SET stand.

Tips

- Indien u in elk menu bij "EXIT" op de jog-knop drukt, keert de Commander terug naar het begin van de vorige stand.
- Indien u tijdens deze handeling op SET drukt, worden de instellingen waarvoor "OK" is verschenen gememoriseerd en wordt de instelprocedure geannuleerd. Begin opnieuw vanaf stap 2.

Instelling door zoeken

U kunt een codenummer zoeken voor een component die niet vermeld staat in de meegeleverde lijst van "Component-codenummers".

Voor u begint te zoeken

Breng elke component in de volgende toestand om de zoekfunctie effectief te laten werken.

TV: aangeschakeld

SAT, VCR, DVD, AMP:

uitgeschakeld

CD, MD, TAPE: aangeschakeld

met weergavebron (disc, cassette, enz.)

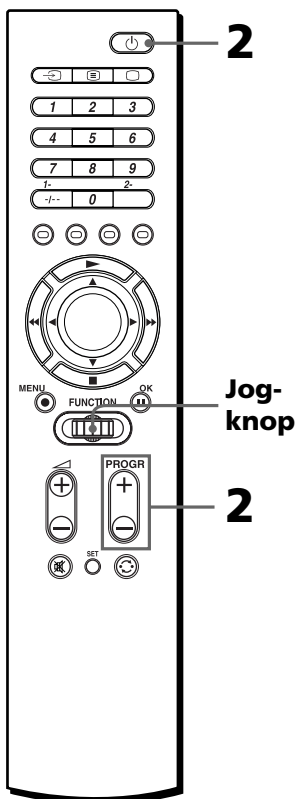

Tip

U kunt ook op ◀/▶ drukken in plaats van de jog-knop naar links/rechts te draaien.

In plaats van op de jog-knop kunt u ook op OK drukken.

Wordt vervolgd

Componentencodes instellen (vervolgd)

1 Volg stap 2 tot 6 op pagina 9 en 10 om over te schakelen naar de PRESET stand.

2 Richt de Commander op de component en druk achtereenvolgens op PROGR + of PROGR – en  tot de component reageert zoals hieronder beschreven.

Schakelt uit: TV

Schakelt aan: VCR, SAT, DVD, AMP

Begint te spelen: CD, MD, TAPE

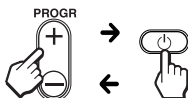

Druk op PROGR + om naar het volgende codenummer te gaan. Druk op PROGR – om naar het vorige codenummer te gaan.

Wanneer de nummers de bovenlimiet hebben bereikt, beginnen ze opnieuw vanaf “000”.

Wanneer een afstandsbedieningssignaal wordt verstuurd, verschijnt  op het display.



Tip

Wij raden u aan het codenummer te noteren.

3 Druk op de jog-knop. “OK” verschijnt op het display. Het codenummer is ingesteld en de Commander keert terug naar de Component PRESET stand.

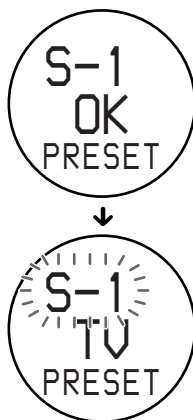

Herhaal de procedure van stap 1 tot 3 om een code voor een andere component in te stellen.

4 Kies “EXIT” en druk op de jog-knop om de instelling te voltooien.

De instelling annuleren

Druk op SET.

Opmerking

Indien u tussen elke stap langer dan 30 seconden wacht om iets in te voeren in de Commander, verlaat de Commander de SET stand.

Tips

- Indien u in elk menu bij “EXIT” op de jog-knop drukt, keert de Commander terug naar het begin van de vorige stand.
- Indien u tijdens deze handeling op SET drukt, wordt de instelprocedure geannuleerd. Begin opnieuw vanaf stap 1.

Componenten bedienen met de afstandsbediening

Om een component van een ander merk dan Sony te bedienen, moet u eerst het componentencodenummer instellen (pagina 8).

Een component bedienen

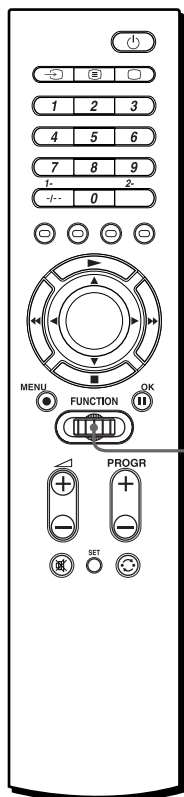

Jog-knop

- 1 Draai aan de jog-knop om de component te kiezen dat u wilt bedienen.

Af fabriek is de kiesvolgorde als volgt vooringesteld.



Opmerkingen

- Indien u de naam van de component (pagina 26) hebt gewijzigd, verschijnt die naam.
- U kunt de kiesvolgorde wijzigen (pagina 24).

- 2 Druk op de toets voor de gewenste functie.

Zie "Voorinstelfunctietabel" (pagina 38) voor de toetsenfunctie van elke component.

Wanneer een afstandsbedieningssignaal wordt verstuurd, verschijnt  op het display.

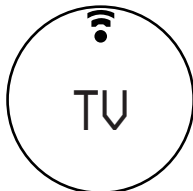

Tip

U kunt een ongebruikte component in het keuzemenu overslaan door "000" in te voeren als codenummer (pagina 10). Stel het codenummer voor de component in om het weer op het display te laten verschijnen.

Opmerking

De afstandsbedieningssignalen kunnen verschillen voor bepaalde componenten of functies. Programmeer de afstandsbedieningssignalen dan met de leerfunctie (zie pagina 15).

Componenten bedienen met de afstandsbediening (vervolgd)

Opmerking bij toetsen die al afstandsbedieningssignalen hebben "geleerd"

Indien een ander signaal reeds voor die toets werd geprogrammeerd met de leerfunctie (pagina 15), werkt dit "aangeleerde" signaal zelfs nadat u het componentencodenummer hebt ingesteld. Om deze toets als voorinsteltoets te gebruiken, moet het "aangeleerde" signaal eerst worden gewist (pagina 21).

Bij gebruik van een dubbel cassettedeck

- 1 Indien de afstandsbediening van uw deck is voorzien van een Deck A/B kiesfunctie, heeft de \odot (herstel) toets op uw Commander dezelfde functie.
- 2 Indien u Deck A/B niet kunt kiezen met de \odot (herstel) toets, stelt u eerst de cijfercode voor één van de decks in, en
 - stelt u de functies voor het andere deck in voor andere vrije toetsen (bijvoorbeeld de cijfer-toetsen) met behulp van de leerfunctie (pagina 15),
of
 - kent u aan het andere deck een ander instelpositienummer toe (pagina 8).

Wanneer u de versterker als ingangsbron kiest

- 1 Draai aan de jog-knop om "AMP" te kiezen en druk vervolgens op de jog-knop.

Opmerking

Indien u de naam van de versterker (pagina 26) hebt gewijzigd, verschijnt die naam.

- 2 Draai aan de jog-knop om de gewenste component te kiezen.

De kiesvolgorde is als volgt.

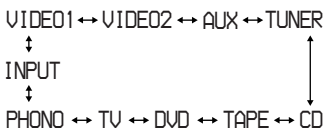

Opmerkingen

- Indien de vooringestelde versterker niet is uitgerust met een ingangskeuzefunctie, of als u geen functies aan de toetsen hebt "geleerd" (pagina 15), verschijnen er geen namen.
- De namen en cijfers van de ingangsbronnen kunnen verschillen afhankelijk van het componentencodenummer, "aangeleerde" functies of indien u de namen hebt gewijzigd met de NAME functie (pagina 26).

- 3 Druk op de jog-knop.
 \odot verschijnt op het display.
De ingangsbron wordt ingesteld en "AMP" verschijnt weer op het display.

Opmerking

Indien de ingangskeuze niet werkt zoals het hoort, kunt u de Commander instellen met de leerfunctie (pagina 15).

Tip

Veel gebruikte ingangsbronnen kunt u beter onder cijfer- of kleurtoetsen programmeren met behulp van de leerfunctie (pagina 15).

Het volume regelen

Het volume van een audiocomponent regelen (CD, MD, TAPE)

Druk op \triangleleft +/- om het volume te regelen en op M om het geluid af te zetten op de versterker.

Voorbeeld

Wanneer u bij "CD" op \triangleleft +/- drukt, kunt u het volume van de versterker regelen.

U kunt ook deze instelling wijzigen (pagina 15).

Het volume van een videocomponent regelen (SAT, VCR, DVD)

Druk op \triangleleft +/- om het volume te regelen en op M om het geluid af te zetten op de TV.

Voorbeeld

Wanneer u bij "VCR" op \triangleleft +/- drukt, kunt u het volume van de TV regelen.

U kunt ook deze instelling wijzigen (pagina 15).

Opmerking

Indien u een signaal onder de \triangleleft +/- of M toets voor "TV" of "AMP" hebt geprogrammeerd met de leerfunctie (pagina 15), wordt dit signaal niet verstuurd wanneer u andere componenten bedient. Om "aangeleerde" signalen te gebruiken, moeten de \triangleleft +/- of M toetsen voor elke component worden geprogrammeerd met de leerfunctie.

Niet-vooringestelde componenten bedienen

— **Leerfunctie**

Om niet-vooringestelde componenten of functies te bedienen, maakt u gebruik van de volgende leerprocedure om de functies van een andere afstandsbediening te programmeren. Na het instellen van het componentencodenummer kunt u ook de leerfunctie gebruiken om de signalen van bepaalde toetsen te wijzigen.

Wij raden u aan de "aangeleerde" functies te noteren.

Opmerking

Sommige afstandsbedieningssignalen kunnen niet worden "aangeleerd".

Een componentensignaal programmeren

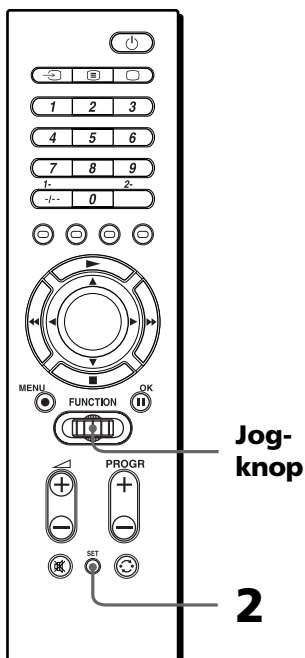

Wordt vervolgd

Niet-vooringestelde componenten bedienen – Leerfunctie (vervolgd)

Tip

U kunt ook op ◀/▶ drukken in plaats van de jog-knop naar links/rechts te draaien.

In plaats van op de jog-knop kunt u ook op OK drukken.

Voorbeeld: Het ► (weergave) signaal van uw componenten programmeren onder de VCR ► (weergave) toets van de Commander

“AMP” kan alleen worden ingesteld als “S-8”. Zie ook pagina 18.

- 1 Plaats de RM-VZ950T tegenover de afstandsbediening van uw component.

Afstandsbediening voor uw component

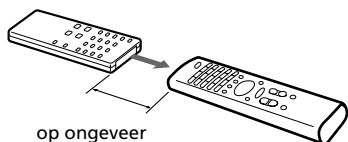

op ongeveer
5 - 10 cm

RM-VZ950T

- 2 Druk op SET, draai aan de jog-knop om “LEARN” te kiezen en druk vervolgens op de jog-knop.

Het instelpositienummer knippert en de naam van de component verschijnt op het display.

De Commander schakelt over naar de LEARN stand.



Opmerking

Indien u de naam van de component (pagina 26) hebt gewijzigd, verschijnt die naam.

- 3 Draai aan de jog-knop om het instelpositienummer (“S-1” tot “S-8”) van de component te kiezen die u wilt instellen. Druk vervolgens op de jog-knop. De naam van de component knippert op het display.



Opmerking

Indien u de naam van de component (pagina 26) hebt gewijzigd, verschijnt die naam.

- 4 Druk op de toets op de Commander die u wilt “leren”.

De naam van de component stopt met knipperen en “LEARN” knippert snel op het display (leerfunctie in wachtstand).



Indien deze toets al een ander signaal werd “geleerd”

“NG” knippert tweemaal en de naam van de component knippert opnieuw. “Leer” de functie aan een andere vrije toets of wis de reeds “geleerde” functie (pagina 21) en begin opnieuw.

5 Hou de toets op de andere afstandsbediening ingedrukt tot "OK" verschijnt op het display.

Tijdens de gegevensoverdracht stopt "LEARN" met knipperen. Na de gegevensoverdracht verschijnt "OK" op het display. De Commander keert dan terug naar de toestand in stap 3.

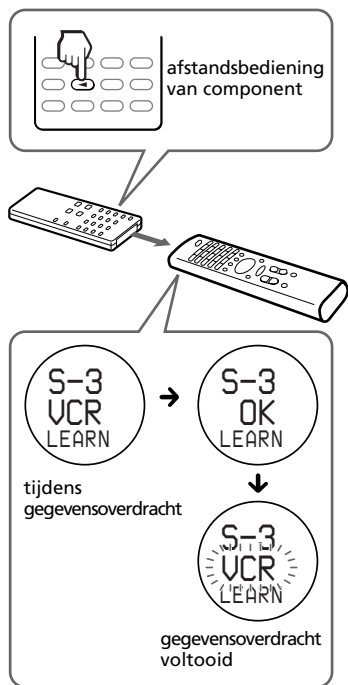

"NG" knippert tweemaal en de naam van de component knippert opnieuw

Leerprocedure mislukt.

Probeer opnieuw vanaf stap 4.

6 Herhaal stap 5 en 6 om functies aan andere toetsen te "leren".

7 Kies "EXIT" en druk op de jog-knop om het leerproces te voltooien.

Leerproces annuleren

Druk op SET.

Opmerkingen

- Indien u tijdens het leerproces niet binnen de 30 seconden een volgende stap zet, wordt de LEARN stand verlaten.
- Indien u stap 5 niet binnen de 10 seconden na stap 4 zet, keert de Commander terug naar de toestand in stap 3.
- De jog-knop en SET toets kunnen niet worden geleerd.
- Als het geheugen van de Commander vol is, knippert "OVER" en keert de Commander terug naar de toestand in stap 3. Wis de reeds "geleerde" functie (pagina 21) en begin opnieuw.

Indien de Commander niet blijkt te werken

Indien de "geleerde" toets niet werkt zoals het hoort, moet u die opnieuw "leren". (Wanneer bijvoorbeeld het volume heel luid wordt nadat u \triangleleft + slechts eenmaal hebt ingedrukt, kan er tijdens de leerprocedure ruis zijn opgetreden.)

Indien u een componentencode instelt na het "leren" van een signaal

Indien u een signaal onder een toets hebt geprogrammeerd met de leerfunctie, werkt dit signaal zelfs na het instellen van een componentencode.

Opmerking bij het REC ● signaal

U kunt slechts één toets tegelijk "leren". Daarom kunt u geen bedieningsreeks (bijvoorbeeld REC ● + ►) onder één enkele toets op uw Commander programmeren.

Niet-vooringestelde componenten bedienen — **Leerfunctie (vervolgd)**

Wanneer u signalen "leert" aan de \triangleleft +/- of Ⓜ toetsen

Indien u een signaal onder de \triangleleft +/- of Ⓜ toets voor "TV" of "AMP" hebt geprogrammeerd met de leerfunctie, wordt dit signaal niet verstuurd. Om "aangeleerde" signalen te gebruiken, moeten de \triangleleft +/- of Ⓜ toetsen voor elke component worden geprogrammeerd met de leerfunctie.

Signalen voor een airconditioning of verlichting "leren"

Wanneer er nog componenten of bedieningstoetsen op uw Commander vrij zijn, kunt u signalen voor niet-AV-apparatuur zoals bijvoorbeeld een airconditioning "leren".

Opmerking

Signalen voor een airconditioning moeten eventueel elk seizoen opnieuw worden "geleerd".

Signalen voor een versterker "leren"

In stap 3 (pagina 16) verandert het display na het indrukken van de jog-knop zoals hieronder afgebeeld.

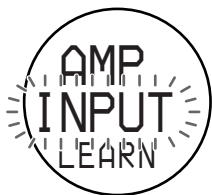

Volg de leerprocedure van stap 4 tot 7.

U kunt ook de ingangskeuze "leren" (pagina 19).

Voor correct leren

- Beweeg de afstandsbedieningen niet tijdens de leerprocedure.
- Hou de leertoets ingedrukt tot de Commander reageert zoals beschreven staat.
- Plaats nieuwe batterijen in beide afstandsbedieningen.
- Vermijd leren in direct zonlicht of fel fluorescentielicht.
- De afstandsbedieningsdetector kan verschillen volgens de afstandsbediening. Als het leren mislukt, verplaats dan de twee afstandsbedieningen.
- Wanneer u deze afstandsbediening signalen aanleert van een afstandsbediening met interactief signaaluitwisselsysteem (wordt bij sommige Sony receivers en versterkers geleverd), kan het respons signaal van het hoofdapparaat het aanleren van de signalen hinderen. In dat geval moet u naar een plaats gaan waar de signalen het hoofdapparaat niet kunnen bereiken (bijv. een andere kamer).

BELANGRIJK

Hou de Commander buiten het bereik van kleine kinderen en huisdieren.

Componenten als airconditionings, verwarmingstoestellen, elektrische toestellen en elektrisch bediende rolluiken of gordijnen die met infrarood straling werken, kunnen gevaarlijk zijn.

Opmerking

Zie "Technische gegevens" op blz. 35 voor nadere bijzonderheden betreffende de afstandsbedieningssignalen die aangeleerd kunnen worden.

De ingangskeuze voor de versterker programmeren

Indien u de ingangsbron niet kunt kiezen nadat u het codenummer hebt ingesteld (pagina 8), kunt u de functie rechtstreeks van de afstandsbediening van de versterker "leren".

Opmerking

"AMP" kan alleen worden ingesteld als "S-8".

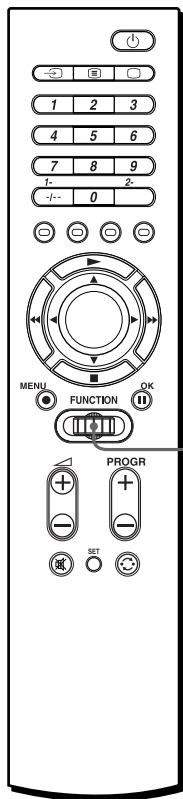

**Jog-
knop**

1 Volg stap 1 tot 2 op pagina 16 om over te schakelen naar de LEARN stand.

2 Draai aan de jog-knop om "S-8" te kiezen en druk vervolgens op de jog-knop. "AMP" verschijnt en "VIDEO1" knippert op het display.



Niet-vooringestelde componenten bedienen
— **Leerfunctie (vervolgd)**

3 Hou de ingangskeuzetoets (b.v. VIDEO of CD enz.) op de afstandsbediening van uw versterker ingedrukt tot "OK" verschijnt op het display.

Tijdens de gegevensoverdracht stopt "LEARN" met knipperen. Na de gegevensoverdracht verschijnt "OK" op het display. De Commander keert dan terug naar de toestand in stap 2.

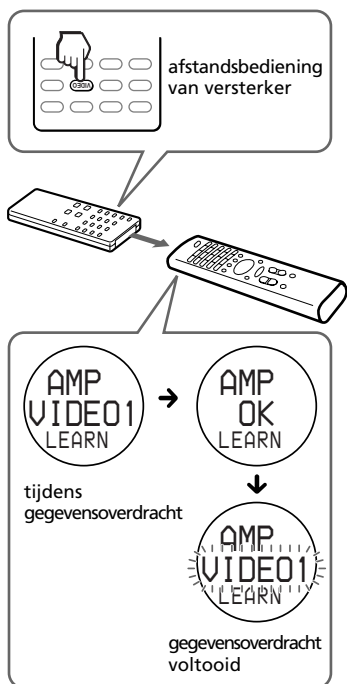

"NG" knippert tweemaal en de naam van de component knippert opnieuw

Leerprocedure mislukt. Probeer opnieuw vanaf deze stap.

4 Kies "EXIT" en druk op de jog-knop om het leerproces te voltooien.

Leerproces annuleren

Druk op SET.

De functie van een "geleerde" toets wijzigen of wissen

Om een "geleerde" functie te wijzigen, moet u die eerst wissen en vervolgens opnieuw leren.

De "geleerde" functie van één toets wissen

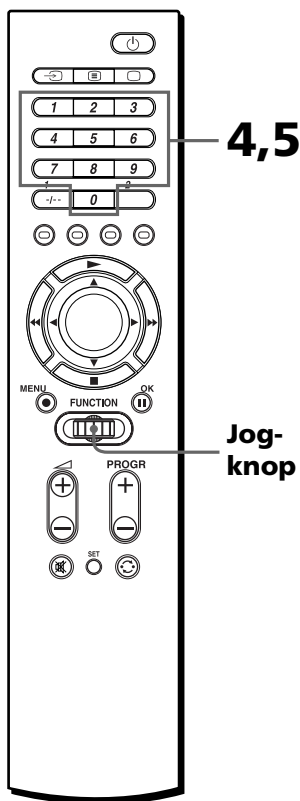

Tip

U kunt ook op ◀/▶ drukken in plaats van de jog-knop naar links/rechts te draaien.

U kunt ook op OK in plaats van de jog-knop drukken (behalve in de volgende stap 4 en 5).

Voorbeeld: de "geleerde" functie van cijfertoets 1 van de videorecorder wissen

- 1 Volg stap 2 op pagina 16 om over te schakelen naar de LEARN stand.
- 2 Draai aan de jog-knop om het instelpositienummer ("S-1" tot "S-8") van de component te kiezen die u wilt wissen. Druk vervolgens op de jog-knop. De naam van de component knippert op het display.



Opmerking

Indien u de naam van de component (pagina 26) hebt gewijzigd, verschijnt die naam.

- 3 Draai aan de jog-knop om "DEL" te kiezen en druk vervolgens op de jog-knop. "DEL" verschijnt op de eerste rij en "KEY?" knippert op het display.



Niet-vooringestelde componenten bedienen
— *Leerfunctie (vervolgd)*

4 Druk op de toets die u wilt wissen.



“OK?” knippert snel op het display.



5 Druk nogmaals op dezelfde toets.



“OK” stopt met knipperen en de naam van de component knippert opnieuw.

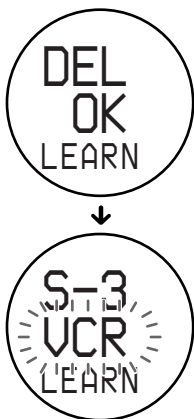

Herhaal stap 3 tot 5 om de “geleerde” functie van een andere toets te wissen.

6 Kies “EXIT” en druk op de jog-knop om het wissen te voltooien.

Opmerkingen

- Wanneer u de SET stand verlaat door op SET te drukken, wordt er niets gewist.
- Het wissen kan enkele seconden in beslag nemen, afhankelijk van de geheugeninhoud. Soms kan een verwerkingsindicator verschijnen op het display. Wacht tot deze indicator verdwijnt.

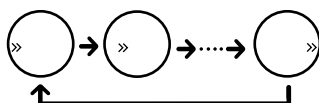

Alle "geleerde" functiesignalen voor een bepaalde component wissen

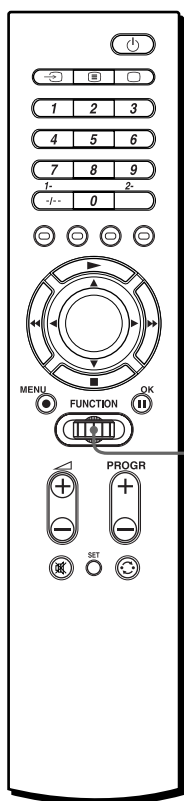

Jog-knop

Tip

U kunt ook op ◀/▶ drukken in plaats van de jog-knop naar links/rechts te draaien.

In plaats van op de jog-knop kunt u ook op OK drukken.

Voorbeeld: alle functies "geleerd" in de "VCR" stand wissen

- 1 Volg stap 1 tot 3 op pagina 21. Draai dan aan de jog-knop tot de naam van de component snel knippert op het display.



Opmerking

Indien u de naam van de component (pagina 26) hebt gewijzigd, verschijnt die naam.

- 2 Druk op de jog-knop. "OK?" knippert snel op het display.



Niet-vooringestelde componenten bedienen — Leerfunctie (vervolgd)

- 3** Druk nogmaals op de jog-knop.
“DEL OK” verschijnt op het display en de naam van de component knippert opnieuw.

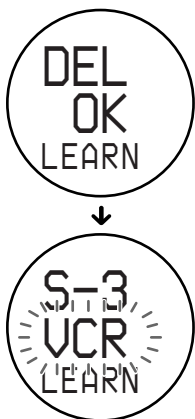

Opmerking

Soms kan een verwerkingsindicator verschijnen op het display (zie Opmerkingen op pagina 22). Wacht tot deze indicator verdwijnt.

- 4** Kies “EXIT” en druk op de jog-knop om het wissen te voltooien.

Druk op SET om de SET stand te verlaten.

De componenten- kiesvolgorde wijzigen (MOVE)

Af fabriek kiest de Commander de componenten in de onderstaande volgorde. Deze volgorde kan naar believen worden gewijzigd.

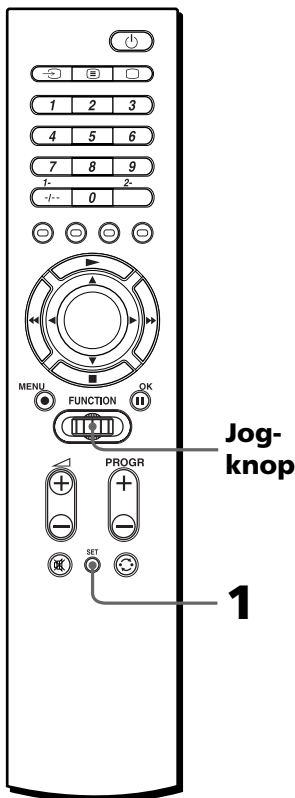

Tip

U kunt ook op ◀/▶ drukken in plaats van de jog-knop naar links/rechts te draaien.

In plaats van op de jog-knop kunt u ook op OK drukken.

Voorbeeld: "VCR" tussen "TAPE" en "AMP" plaatsen

- 1 Druk op SET, draai aan de jog-knop om "MOVE" te kiezen en druk vervolgens op de jog-knop.

De Commander schakelt over naar de MOVE stand.



Opmerking

Indien u de naam van de component (pagina 26) hebt gewijzigd, verschijnt die naam.

- 2 Draai aan de jog-knop om de component te kiezen die u wilt verplaatsen en druk vervolgens op de jog-knop.

De naam van de gekozen component knippert snel.



- 3 Draai de jog-knop om een component te kiezen die u door de gekozen component wilt vervangen. Terwijl u het menu overloopt, knipperen de namen van alle andere componenten ook snel.

In dit voorbeeld:

Kies "AMP".

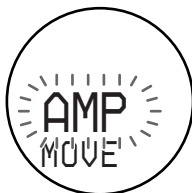

- 4 Druk op de jog-knop. "OK" verschijnt gedurende een seconde op het display. De componentenkiesvolgorde is vast en de naam van de vooraf gekozen component knippert opnieuw.



De componenten-kiesvolgorde wijzigen (MOVE) (vervolgd)

De componentenkiesvolgorde verandert als volgt.

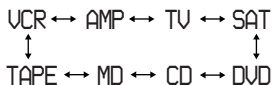

Herhaal stap 3 en 4 om opnieuw te verplaatsen.

- 5 Kies "EXIT" en druk op de jog-knop om de instelling te voltooien.

De instelling annuleren.

Druk op SET.

Opmerking

Wanneer u het codenummer "000" hebt ingesteld voor een component (pagina 10), verschijnt dit niet.

Tip

Een ongebruikte component kan ook worden overgeslagen door het codenummer "000" in te stellen (pagina 10).

De naam van een component wijzigen (NAME)

U kunt de naam van een component wijzigen. Dit is handig wanneer u meer dan één component van hetzelfde type gebruikt.

De naam van een component kan uit maximum zes tekens bestaan.

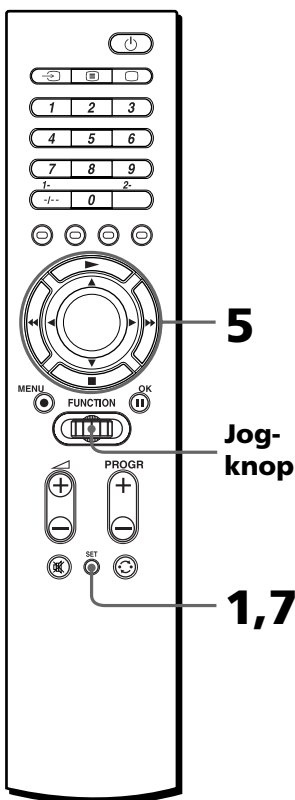

Tip

U kunt ook op ◀/▶ drukken in plaats van de jog-knop naar links/rechts te draaien (behalve wanneer u een teken kiest voor een naam).

In plaats van op de jog-knop kunt u ook op OK drukken.

Voorbeeld: "VCR" veranderen in "SONYDV"

- 1 Druk op SET, draai aan de jog-knop om "NAME" te kiezen en druk vervolgens op de jog-knop.

Het instelpositienummer knippert en de naam van de component verschijnt op het display.

De Commander schakelt over naar de NAME stand.



Opmerking

Indien u de naam van de component al hebt gewijzigd, verschijnt die naam.

Tips

- Wij raden u aan de namen te noteren op de componentencodelijst.
- Wanneer u tijdens deze handeling bij "EXIT" op de jog-knop drukt, keert de Commander terug naar de vorige stand.

- 2 Draai aan de jog-knop om de naam van de component te kiezen die u wilt wijzigen en druk vervolgens op de jog-knop.

De naam van de component knippert op het display.



Druk nogmaals op de jog-knop om de naam van de versterkersingangsbron te wijzigen.

De naam van de ingangsbron knippert op het display.



- 3 Druk op de jog-knop.

Een cursor knippert op het eerste teken van de naam van de component.



- 4 Draai aan de jog-knop om een teken te kiezen.

Het gekozen teken en de cursor knipperen afwisselend.



De naam van een component wijzigen (NAME) (vervolgd)

Door aan de jog-knop te draaien, veranderen de tekens als volgt:

Hoofdletters van het Nederlandse alfabet.



Kleine letters van het Nederlandse alfabet.



Cijfers 0 tot 9.



Symbolen -, . (punt), /, ?, : (dubbelepunt), @, <<, >>, (spatie)

Tip

Wij raden u aan de namen te noteren.

5 Druk op de jog-knop om naar het volgende tekenveld te gaan en voer het volgende teken in.

U kunt maximum zes tekens invoeren.

U kunt een teken naar believen wijzigen door ◀ of ▶ in te drukken om de cursor naar het gewenste tekenveld te brengen.



Opmerking

Wanneer u tijdens deze procedure op SET drukt, wordt de ingevoerde naam opgeslagen als nieuwe naam.

Nadat u het zesde teken hebt ingevoerd, knippert "EXIT" op het display.



6 Druk op de jog-knop.

De naam van de component voor het volgende instelpositienummer knippert op het display.



Herhaal de procedure vanaf stap 3 om de naam van een andere component opnieuw te wijzigen.

7 Druk op SET.

De nieuwe naam van de component verschijnt op het display.



De naam van een component die af fabriek was ingesteld herstellen

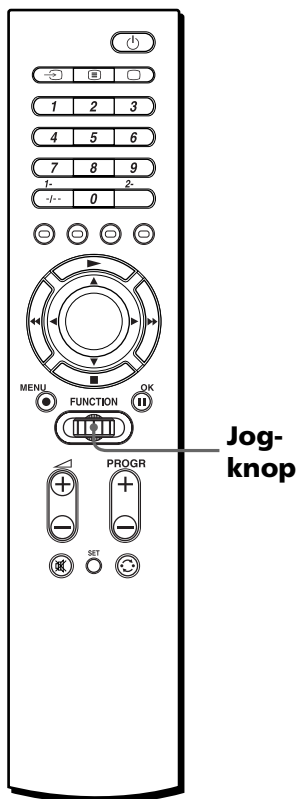

Tip

U kunt ook op ◀/▶ drukken in plaats van de jog-knop naar links/rechts te draaien.

In plaats van op de jog-knop kunt u ook op OK drukken.

Voorbeeld: terugkeren naar de naam die af fabriek was ingesteld voor "S-3"

- 1 Volg stap 1 tot 2 op pagina 27. Draai vervolgens aan de jog-knop om "INIT." te kiezen.

"INIT." knippert op het display.



- 2 Druk op de jog-knop.

De naam van de component die af fabriek was ingesteld voor het gekozen instelpositienummer knippert op het display.



Om de namen voor andere instelpositienummers te herstellen, draait u aan de jog-knop om "EXIT" te kiezen, drukt u op de jog-knop en herhaalt u de procedure van stap 1 tot 2.

- 3 Kies "EXIT" en druk op de jog-knop om de instelling te voltooien.

Alle opgeslagen instellingen wissen (DELETE)

U kunt opgeslagen instellingen, zoals bijvoorbeeld componentencodenummers of namen, of "geleerde" instellingen onder een instelpositienummer of alle opgeslagen instellingen wissen en de fabrieksinstellingen van de Commander herstellen.

Alle opgeslagen instellingen van een instelpositienummer wissen

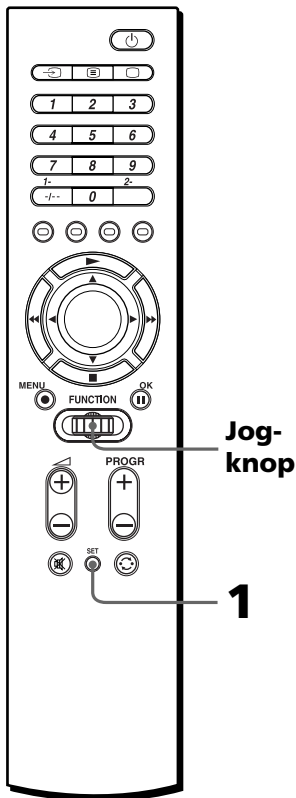

Tip

U kunt ook op ◀/▶ drukken in plaats van de jog-knop naar links/rechts te draaien.

In plaats van op de jog-knop kunt u ook op OK drukken.

- 1 Druk op "SET" en draai aan de jog-knop om "DELETE" te kiezen.

"DELETE" knippert op het display.



- 2 Druk op de jog-knop.

Het instelpositienummer knippert en de naam van de component verschijnt op het display.

De Commander schakelt over naar de DELETE stand.



Opmerking

Indien u de naam van de component (pagina 26) hebt gewijzigd, verschijnt die naam.

- 3 Draai aan de jog-knop om de gewenste component te kiezen en druk vervolgens op de jog-knop.

"OK?" knippert snel op het display.



- 4** Druk op de jog-knop.
“OK” verschijnt gedurende een seconde op het display. Alle instellingen van het gekozen instelpositienummer worden gewist. Het instelpositienummer knippert en de naam van de originele component verschijnt op het display.

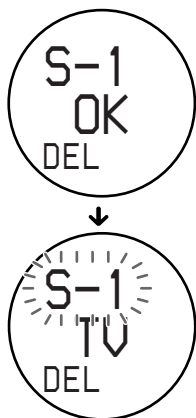

Herhaal de procedure vanaf stap 3 om de opgeslagen instelling van een ander instelpositienummer te wissen.

- 5** Kies “EXIT” en druk op de jog-knop om het wissen te voltooien.

Alle opgeslagen instellingen in de Commander wissen — *Fabrieksterugstelling*

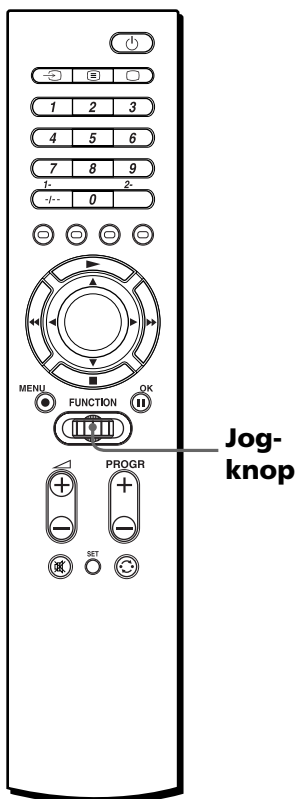

Tip

U kunt ook op ◀/▶ drukken in plaats van de jog-knop naar links/rechts te draaien.

In plaats van op de jog-knop kunt u ook op OK drukken.

Alle opgeslagen instellingen wissen (DELETE) (vervolgd)

Opmerking

Hierbij worden alle "geleerde" functies alsook de componentencodenummers, de namen van de componenten en de componentenkiesvolgorde teruggesteld zoals bij levering.

1 Volg stap 1 tot 2 op pagina 30 om over te schakelen naar de DELETE stand.

2 Draai aan de jog-knop om "ALL" te kiezen.
"ALL" knippert op het display.



3 Druk op de jog-knop.
"ALL OK?" knippert snel op het display.



4 Druk op de jog-knop.
"ALL OK" verschijnt en "DEL" knippert op het display.



Alle instellingen worden gewist en de Commander is weer ingesteld zoals bij levering.

Het LC-display uitschakelen (DISP)

Om de batterijen te sparen, kunt u het LC-display ook uitschakelen wanneer de Commander niet in gebruik is. U kunt de wachttijd voor het uitschakelen in stappen van 1 seconde instellen van 10 tot 240 seconden (4 minuten).

Wanneer het LC-display automatisch uitschakelt, gaan de batterijen 1 tot 3 keer langer mee dan normaal.

De tijd instellen waarna het LC-display uitschakelt

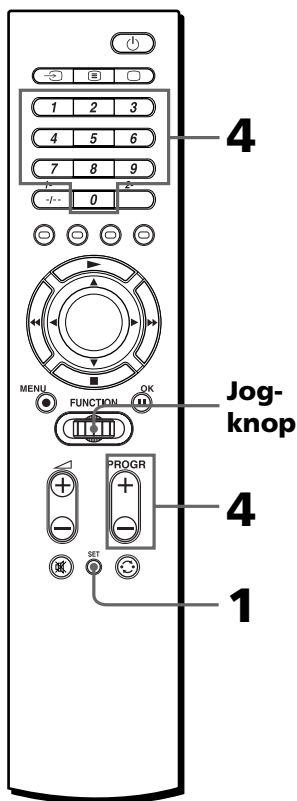

Tip

U kunt ook op ◀/▶ drukken in plaats van de jog-knop naar links/rechts te draaien.

In plaats van op de jog-knop kunt u ook op OK drukken.

Voorbeeld: Het LC-display na 30 seconden laten uitschakelen

- 1 Druk op SET en draai aan de jog-knop om "DISP." te kiezen.
"DISP." knippert op het display.

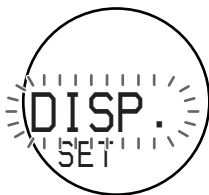

- 2 Druk op de jog-knop.
"ON" knippert op het display.
De Commander schakelt over naar de DISP stand.



Opmerking

De levensduur van de batterijen hangt af van de manier waarop u de Commander gebruikt en de tijdspanne waarna het LC-display uitschakelt.

- 3 Draai aan de jog-knop om "OFF" te kiezen.
De tijd waarna het LC-display uitschakelt, knippert op het display.



Wordt vervolgd

Het LC-display uitschakelen (DISP) (vervolgd)

- 4** Voer de tijdsspanne waarna het LC-display moet uitschakelen in met behulp van de cijfertoetsen.

In dit voorbeeld:

Druk op 3, 0.

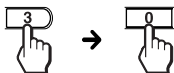

U kunt de tijd ook invoeren door op PROGR + of PROGR - te drukken.

- 5** Druk op de jog-knop. "OK" verschijnt gedurende een seconde op het display. De tijdsspanne waarna het LC-display moet uitschakelen, is ingesteld en de Commander keert terug naar het begin van de SET stand.

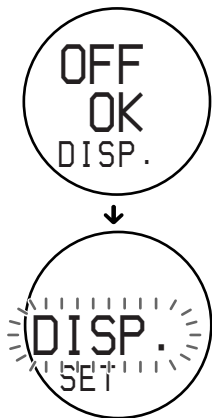

Indien "NG" tweemaal knippert

De ingevoerde tijd werkt niet. Probeer opnieuw vanaf stap 4.

- 6** Kies "EXIT" en druk op de jog-knop om de instelling te voltooien.

De instelling annuleren

Druk op SET.

Voorzorgsmaatregelen

- Laat het toestel niet vallen en stel het ook niet bloot aan schokken om de werking niet te verstoren.
- Laat het toestel niet in de buurt van warmtebronnen of op een plaats waar het is blootgesteld aan directe zonnestraling, overmatig stof of mechanische schokken.
- Breng geen vreemde voorwerpen in het toestel. Indien er een voorwerp of vloeistof in de behuizing terecht komt, moet u het toestel laten nakijken door een deskundige alvorens het weer in gebruik te nemen.
- Stel de afstandsbedieningsdetectoren van uw componenten niet bloot aan directe zonnestraling of andere krachtige lichtbronnen. Overmatig licht kan de werking van de afstandsbediening verstoren.
- Hou de Commander buiten het bereik van kleine kinderen en huisdieren. Componenten als airconditionings, verwarmingstoestellen, elektrische toestellen en elektrisch bediende rolluiken of gordijnen die met infrarood straling werken, kunnen gevaarlijk zijn.

Technische gegevens

Werkingsbereik

Ong. 10 m (afhankelijk van het merk van de componenten)

Voeding

Twee R6 (AA) batterijen (niet meegeleverd)

Batterijlevensduur

Ong. 3 maanden (afhankelijk van de gebruiksfrequentie)

Afmetingen

Ong. 49 × 230 × 25 mm (b × h × d)

Gewicht

210 g (inclusief alkalinebatterijen)

Leerbare signalen*

Capaciteit per signaal: maximum 250 bit

Signaalfrequentiebereik: maximum 500 kHz

Signaalinterval: maximum 400 ms

Aantal leerbare toetsen: maximum 260 toetsen (afhankelijk van de geleerde signalen)

* Sommige signalen kunnen niet door de Commander worden geleerd, ook al beantwoorden ze aan deze specificaties.

Wijzigingen in ontwerp en technische gegevens voorbehouden zonder voorafgaande kennisgeving.

Verhelpen van storingen

Bij problemen met de instelling of het gebruik van de Remote Commander, moet u eerst de batterijen (pagina 5) en vervolgens de onderstaande punten controleren.

Probleem	Oplossing
De componenten kunnen niet worden bediend.	<ul style="list-style-type: none">• Begeef u dichterbij de component. Het maximum bereik is ongeveer 10 m.• Richt de Commander rechtstreeks op de component en zorg ervoor dat er zich geen obstakels tussen Commander en component bevinden.• Zet de componenten desgevallend eerst aan.• Controleer of u de juiste component hebt gekozen.• Controleer of de component compatibel is met infrarood afstandsbediening. Indien uw component bijvoorbeeld niet met een afstandsbediening werd geleverd, kan hij wellicht niet op afstand worden bediend.• De naam van de component op het display komt niet overeen met de component in werking. Controleer de component die is toegekend aan het instelpositienummer en de componentencode.
Het volume kan niet worden geregeld.	<ul style="list-style-type: none">• Indien uw videocomponenten zijn aangesloten op een audiosysteem, kies dan "AMP" op uw Commander om het volume te regelen. Voor elk van de videocomponenten kunt u ook het versterkersignaal "Ieren" aan de toetsen \triangleleft +/- op uw Commander.• Indien u een signaal onder de \triangleleft +/- toets voor "TV" of "AMP" hebt geprogrammeerd met de leerfunctie (pagina 15), wordt dit signaal niet verstuurd wanneer u andere componenten bedient. Om "aangeleerde" signalen te gebruiken, moeten de \triangleleft +/- toetsen voor elke component worden geprogrammeerd met de leerfunctie.
De componenten kunnen niet worden bediend, zelfs nadat de componentcodenummers zijn ingesteld.	<ul style="list-style-type: none">• Stel de juiste componentencode in. Indien de eerst vermelde code voor uw component niet werkt, probeer dan alle codes voor uw component in de volgorde waarin ze in de meegeleverde lijst van "Component-codenummers" vermeld staan.• Sommige functies kunnen niet worden vooringesteld. Indien sommige of alle toetsen niet naar behoren werken, ook na het instellen van de componentencodes, moet u de afstandsbedieningssignalen voor de component programmeren met behulp van de leerfunctie (pagina 15).• De component kan worden bediend met een codenummer dat niet vermeld staat in de lijst van "Component-codenummers". Zie "Instelling door zoeken" (pagina 11) en probeer opnieuw een codenummer in te stellen.
De afstandsbediening kan de afstandsbedieningssignalen niet aanleren.	<ul style="list-style-type: none">• Wanneer u deze afstandsbediening signalen aanleert van een afstandsbediening met interactief signaaluitwisselsysteem (wordt bij sommige Sony receivers en versterkers geleverd), kan het responssignaal van het hoofdapparaat het aanleren van de signalen hinderen. In dat geval moet u naar een plaats gaan waar de signalen het hoofdapparaat niet kunnen bereiken (bijv. een andere kamer).

Probleem	Oplossing
Een component kan niet worden bediend, zelfs nadat u de afstandsbedieningssignalen hebt geprogrammeerd met de leerfunctie.	<ul style="list-style-type: none"> Controleer of de Remote Commander de juiste signalen heeft "geleerd". Indien dat niet zo is, zie "Voor correct leren" (pagina 18) en herhaal de leerprocedure (pagina 15). U kunt een component "leren" met codenummer "000" maar u kunt de "geleerde" functie niet in de normale stand gebruiken. Om de "geleerde" functie te gebruiken, moet u eerst het betreffende componentencodenummer instellen. (De "geleerde" functie wordt niet gewist.)
"NG" knippert tweemaal.	<ul style="list-style-type: none"> De toets heeft al een functie "geleerd". Probeer ze aan een andere toets te leren of wis de "geleerde" functie en herhaal de leerprocedure (pagina 15). Het leren is mislukt. Zie "Voor correct leren" (pagina 18) en herhaal de leerprocedure (pagina 15). De componentencodes kunnen niet worden ingesteld. Raadpleeg de meegeleverde "Component-codenummers" en probeer de componentencodes opnieuw in te stellen (pagina 8).
"OVER" knippert tweemaal.	<ul style="list-style-type: none"> Het geheugen van de Commander is vol. Wis weinig gebruikte leerfuncties (pagina 21) en volg de leerprocedure.
"DEL" werkt niet in de LEARN stand.	<ul style="list-style-type: none"> Kies "EXIT" met de jog-knop om de huidige stand te verlaten.
U kunt niet overschakelen naar de SET stand.	<ul style="list-style-type: none"> Vervang de batterijen door nieuwe en probeer opnieuw.
De SET stand wordt geannuleerd.	<ul style="list-style-type: none"> Indien u langer dan 30 seconden wacht om iets in te voeren in de Commander, verlaat de Commander de SET stand. Ga binnen de 30 seconden door met de volgende stap.
Op het display verschijnen verkeerde namen.	<ul style="list-style-type: none"> Indien u de naam van de component hebt gewijzigd, verschijnt die naam. Indien u de componentenkiesvolgorde hebt gewijzigd, worden de componenten gekozen in de gewijzigde volgorde. Om de componentenkiesvolgorde of de componentennamen te wijzigen, zie "De componentenkiesvolgorde wijzigen (MOVE)" op pagina 24, of "De naam van een component wijzigen (NAME)" op pagina 26. Om de Commander weer in te stellen zoals bij levering, zie "Alle opgeslagen instellingen in de Commander wissen – Fabrieksterugstelling" op pagina 31.

Indien het probleem hiermee nog altijd niet is opgelost, probeer dan de fabrieksinstellingen van de Commander te herstellen (pagina 31) alvorens contact op te nemen met de klantendienst.

Voorinstelfunctietabel

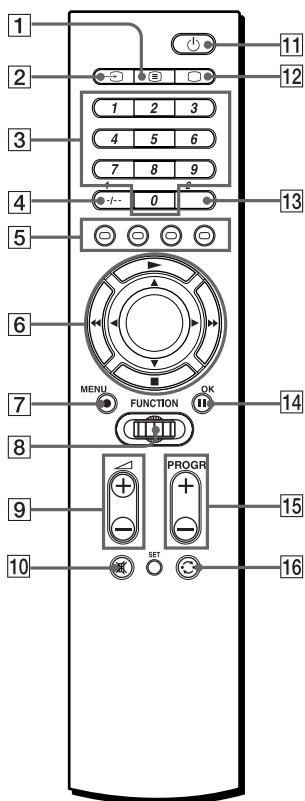

Opmerking

Bepaalde componenten of functies kunnen niet met deze Commander worden bediend.

Gebruik van Fasttext

Met Fasttext kunt u pagina's oproepen met één druk op een toets. Wanneer een Fasttext-pagina wordt uitgezonden, verschijnt een kleurcodemenu onderaan het scherm. De kleuren van dit menu komen overeen met de RODE, GROENE, GELE en BLAUWE toets op de Commander. Druk op de toets die overeenstemt met het kleurcodemenu. De pagina verschijnt na enkele seconden.

TV

TOETS	FUNCTIE
11	Aan-/uitschakelen.
3 1 - 9, 0	Programma veranderen. Ook om aan te schakelen.
4 -/--, 1-	Tweecijferige getallen kiezen. Werkt op dezelfde manier zoals de afstandsbediening van de TV.
13 2-	Een getal tussen 20 en 29 kiezen.
5 ROOD, GROEN, GEEL, BLAUW	Fasttext-toetsen
1	Overschakelen naar teletekst.
12	Aanschakelen. Overschakelen van teletekst naar TV.
2	Ingangsstand wijzigen.
7 MENU	MENU weergeven.
6 ▲	Cursor omhoog.
6 ▼	Cursor omlaag.
6 ►	Cursor naar rechts.
6 ◀	Cursor naar links.
14 OK	MENU-weergave kiezen.
15 PROGR +/-	Programma hoger: + Programma lager: -
16	Voor het bedienen van de JUMP, FLASHBACK of PROGRAMME RETURN functie van de TV afhankelijk van de instelling van de fabrikant.
9	Volume hoger: + Volume lager: -
10	Geluid van de TV afzetten. Nogmaals indrukken om het geluid weer aan te zetten.

SAT

TOETS	FUNCTIE
11	Aan-/uitschakelen.
3 1 - 9, 0	Programma veranderen. Ook om aan te schakelen.
4 -/--	Tweecijferige getallen kiezen. Werkt op dezelfde manier zoals de afstandsbediening van de TV.
5 ROOD, GROEN, GEEL, BLAUW	Fastext-toetsen
2	Uitgang van de SAT receiver overschakelen naar de TV.*
12 (EPG)	EPG display aan-/uitschakelen.
1 (GUIDE)	Master Guide oproepen.
13 2- (EXIT)	Deze stand verlaten.
7 MENU	MENU weergeven.
6	Cursor omhoog.
6	Cursor omlaag.
6	Cursor naar rechts.
6	Cursor naar links.
14 OK	Zenderlijst oproepen wanneer een programmagids niet wordt weergegeven. Het aangeduide programma kiezen.
15 PROG +/ -	Kanaal hoger: + Kanaal lager: -
16	Voor het bedienen van de JUMP, FLASHBACK of PROGRAMME RETURN functie van de SAT afhankelijk van de instelling van de fabrikant.

* Wanneer u een TV-kabel of antenne aansluit op de SAT, schakelt de uitgang tussen het TV en SAT programma.

VCR (Videorecorder)

TOETS	FUNCTIE
11	Aan-/uitschakelen.
3 1 - 9, 0	Programma veranderen. Ook om aan te schakelen.
2	Ingangsbron kiezen. De bron verandert bij elke druk op de toets.
6	Terugspoelen.
6	Afspelen.
6	Vooruitspoelen.
7	Hou ingedrukt en druk op om op te nemen**. Laat eerst en dan los.
6	Stoppen.
14	Pauzeren.
15 PROG +/ -	Programma hoger: + Programma lager: -
13 2-	Een getal tussen 20 en 29 kiezen.
4 -/--, 1-	Tweecijferige getallen kiezen. Werkt op dezelfde manier zoals de afstandsbediening van de videorecorder.

**Met de leerfunctie kunt u deze handeling toekennen aan één enkele toets () (pagina 15).

Voorinstelfunctietabel (vervolgd)

DVD

TOETS	FUNCTIE
11	Aan-/uitschakelen.
3 1 - 9, 0	Cijfertoetsen. Om items in te stellen die op het scherm worden gekozen.
4 1-, -/-- (+10)	Om getallen vanaf 10 te kiezen.
13 2- (ENTER)	Instelling invoeren. Om items in te stellen die op het scherm worden gekozen.
2 (AUDIO)	Geluid regelen.
12 (DISPLAY)	Huidige weergavestatus op het scherm tonen.
1 (TITLE)	Titelmenu tonen.
7 MENU	DVD-menu tonen.
6	Cursor omhoog.
6	Cursor omlaag.
6	Cursor naar rechts.
6	Cursor naar links.
14 OK	Om items uit te voeren die op het scherm worden gekozen.
5 ROOD ()	Snel achteruit.
5 GROEN ()	Stoppen.
5 GEEL ()	Afspelen.
5 BLAUW ()	Snel vooruit.
15 PROGR + (FF (AMS))	Naar de volgende positie of het volgende liedje.
15 PROGR - (REW (AMS))	Naar de vorige positie of het vorige liedje.

CD

TOETS	FUNCTIE
11	Aan-/uitschakelen.
3 1 - 9, 0	Muziekstuknummer kiezen. 0 kiest muziekstuk 10.
4 1-, -/-- (+10)	Om getallen vanaf 10 te kiezen.
16 (D.SKIP)	Volgende disc kiezen.
6	Vorig muziekstuk kiezen.
6	Afspelen.
6	Volgend muziekstuk kiezen.
6	Stoppen.
14	Pauseren.

MD

TOETS	FUNCTIE
11	Aan-/uitschakelen.
3 1 - 9, 0	Muziekstuknummer kiezen. 0 kiest muziekstuk 10.
4 1-, -/-- (+10)	Om getallen vanaf 10 te kiezen.
16	Volgende disc kiezen.
6	Vorig muziekstuk kiezen.
6	Afspelen.
6	Volgend muziekstuk kiezen.
7	Hou ingedrukt en druk op om op te nemen*. Laat eerst en dan los.
6	Stoppen.
14	Pauzeren.

* Met de leerfunctie kunt u deze handeling toekennen aan één enkele toets () (pagina 15).

TAPE

TOETS	FUNCTIE
3 0 (REV PB)	Achterwaartse weergave.
16	Deck A/B kiezen**.
6	Achteruitspoelen.
6	Afspelen.
6	Vooruitspoelen.
7	Hou ingedrukt en druk op om op te nemen*. Laat eerst en dan los.
6	Stoppen.
14	Pauzeren.

* Met de leerfunctie kunt u deze handeling toekennen aan één enkele toets () (pagina 15).

**Zie pagina 14 indien u deck A/B niet kunt kiezen.

AMP

TOETS	FUNCTIE
11	Aan-/uitschakelen.
8 Jog-knop	Ingangsbron kiezen**: Verandert bij elke druk op de jog-knop. <ul style="list-style-type: none">• VIDEO 1• VIDEO 2• AUX• TUNER• CD• TAPE• DVD• TV• PHONO• INPUT
15 PROGR +/- (BAND +/-)	Voorinstelling of afstemfrequentie hoger: + Voorinstelling of afstemfrequentie lager: -
16 (SHIFT)	Veranderen van band of voorinstelling.
9 +/-	Volume hoger: + Volume lager: -
10	Geluid van de versterker afzetten. Nogmaals indrukken om het geluid weer aan te zetten.

**Wanneer de ingangsbron geen afstandsbedieningssignalen heeft (vooringesteld of "geleerd"), verschijnt die niet.

Index

A, B

Batterijen 5

C

Cijfertoetsen 10
Codenummer 8
Componentensignaal15

D, E

Display 7

F, G, H

Fabrieksinstelling 8, 29, 31

I

Ingangskeuze 14, 19
Instelpositienummer 7

J, K

Jog-knop 7

L, M

LC-display
Zie "Display"
Leerfunctie 15

N, O, P, Q, R

Normale stand 7

S, T, U

SET stand
Alle opgeslagen instellingen
wissen (DELETE) 30
Componentencodes instellen 8
De componenten-kiesvolgorde
wijzigen (MOVE) 24
De naam van een component
wijzigen (NAME) 26
Het LC-display uitschakelen
(DISP) 33
Leerfunctie 15

V

Verhelpen van storingen 36
Volumeregeling 15
Vooringestelde componenten 8
Voorinstelfunctietabel 38
AMP 41
CD 40
DVD 40
MD 41
SAT 39
TAPE 41
TV 38
VCR 39

W, X, Y

Wijzigen
componentenkiesvolgorde
(MOVE) 24
leersignaal 21
naam van de componenten
(NAME) 26
Wissen
alle opgeslagen instellingen
(DELETE) 30
leersignaal 21

Z

Zoeken
Codenummer 11

Innehållsförteckning

Funktioner	4
------------------	---

Komma igång

Sätta i batterierna	5
När det är dags att byta ut batterierna?	5
Kontrollernas placering	6
Angående LCD-teckenfönstret	7
Hur du använder Jog-ratten	7

Grundläggande funktioner

Ställa in komponentkoderna	8
Ställa in genom att ange kodnumret	8
Inställning genom sökning	11
Styra komponenter med fjärrkontrollen	13
Styra en komponent	13
Kontrollera volymen	15
Styra icke förinställda komponenter — Inlärningsfunktion	15
Programmera en komponentsignal	15
Att tänka på för att få korrekt inlärning	18
Programmera ingångsväljaren för förstärkaren	19
Ändra eller radera funktionen för en redan "inlärdd" knapp	21

Avancerade funktioner

Ändra komponenternas valordning (MOVE)	24
Ändra namnet på en komponent (NAME)	26
Radera alla minnesinställningar (DELETE)	30
Radera alla minnesinställningar från ett positionsnummer	30
Radera alla minnesinställningar i fjärrkontrollen — Återställning av fabriksinställningarna	31
Stänga av LCD-teckenfönstret (DISP)	33
Ställa in tiden för när LCD-teckenfönstret ska stängas av	33

Ytterligare information

Försiktighetsåtgärder	35
Specifikationer	35
Felsökning	36

Bilaga

Tabell över förinställda funktioner	38
TV	38
SAT (Satellitmotagare)	39
VCR (videobandspelare)	39
DVD (DVD-spelare)	40
CD (CD-spelare)	40
MD (MD-spelare)	41
TAPE (Kassettdäck)	41
AMP (förstärkare)	41
Index	Omslagets baksida

Funktioner

Med fjärrkontrollen RM-VZ950T får du en samlad kontroll över alla dina AV-komponenter från en enda fjärrkontroll, vilket underlättar när du använder flera olika AV-komponenter som var och en har en egen fjärrkontroll. Följande är dess huvudfunktioner.

Samlad kontroll över AV-komponenter från Sony från en enda fjärrkontroll

Den här fjärrkontrollen är vid leverans från fabrik förinställd för att styra Sony-komponenter. Därför kan du använda fjärrkontrollen direkt efter det att du tagit upp den ur sin förpackning, som en gemensam kontrollpunkt för dina AV-komponenter från Sony.

Fjärrkontrollssignaler för andra tillverkare än Sony är också förinställda

Den här fjärrkontrollen är förinställd för de flesta stora tillverkare, inklusive Sony. Du kan styra komponenterna genom att ange deras kodnummer (sidan 8).

Inlärningsfunktion för programmering av andra fjärrkontrollssignaler

Den här fjärrkontrollen har en inlärningsfunktion; den kan "lära sig" fjärrkontrollssignalerna för att styra komponenter eller funktioner som inte är förinställda (sidan 15).

Dessutom kan fjärrkontrollen "lära sig" signaler från fjärrkontroller (endast infraröda signaler) för andra komponenter än audiovisuella, t.ex. luftkonditionering, belysning eller liknande. (det kan hända att det inte fungerar för vissa tillämpningar eller funktioner) (sidan 18).

Definiera nya komponenter

Du kan fritt tilldela positionsnummer för inställningarna för kontroll av andra komponenter. Det kan vara bra när du har fler än två av samma typ av AV-komponent (sidan 8).

LCD-teckenfönster och Jog-ratt gör fjärrkontrollen lätt att övervaka och styra

Den här fjärrkontrollen har ett LCD-teckenfönster som visar den komponenten som för tillfället styrs, eller den aktuella statusen under inställning (sidan 7). Med Jog-ratten kan du lätt välja vilken funktion som du vill styra, eller bekräfta de inställningar du gjort (sidan 7).

Anpassningsbart funktionsteckenfönster

Du kan helt fritt ändra komponentnamnen i teckenfönstret (sidan 26).

Universell fjärrkontroll av hög kvalitet, både när det gäller design och material

Vi har lagt ned mycket tid på fjärrkontrollens utformning, så att den ska smälta in i ditt hem.

Märket CE på enheten gäller bara för produkter som finns på EU-marknaden.



Sätta i batterierna

Skjut upp batterifacket lucka och sätt i två alkaliska R6-batterier (storlek AA) (medföljer ej). Var noga med att passa ihop batteriernas + och - -poler enligt bilden i batterifacket.

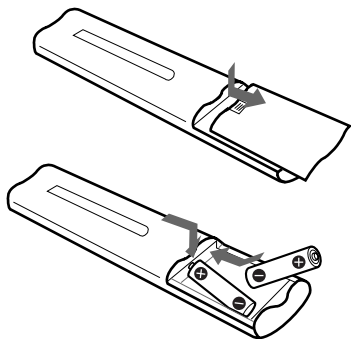

Sätt först in änden med den negativa polen (-) och tryck sedan ned änden med den positiva polen (+) tills den klickar på plats. Se till att luckan ligger rätt innan du skjuter igen den.

När det är dags att byta ut batterierna?

Under normala förhållanden räcker batterierna ungefär tre månader. När de börjar ta slut släcks LCD-teckenfönstret under ungefär tio sekunder efter det att du har tryckt på någon av kontrollknapparna. När du trycker på en knapp tänds LCD-teckenfönstret och "BATT" visas i teckenfönstret. När det här händer är det dags att byta ut batterierna mot nya.

Om du vill öka batteriernas livslängd

LCD-teckenfönstret på den här fjärrkontrollen visar ofta namnet på den komponent som användes sist. För att öka livslängden på batterierna kan du ställa in teckenfönstret så att det stängs av automatiskt när fjärrkontrollen inte används. Mer information finns under "Stänga av LCD-teckenfönstret (DISP)" på sidan 33.

Angående batterier

- Blanda inte gamla batterier med nya eller blanda olika typer av batterier med varandra.
- Om elektrolyten i batteriet skulle börja läcka ut bör du noggrant rengöra den utsatta ytan i batterifacket med en trasa och byta ut batterierna mot nya. För att förhindra läckage bör du ta ur batterierna när du vet med dig att du inte kommer att använda fjärrkontrollen under en länge period.
- Fjärrkontrollen bevarar alla minnesinställningar även vid batteribyte. Om du vill radera innehållet i minnet finns mer information under "Radera alla minnesinställningar (DELETE)" på sidan 30.

Kontrollernas placering

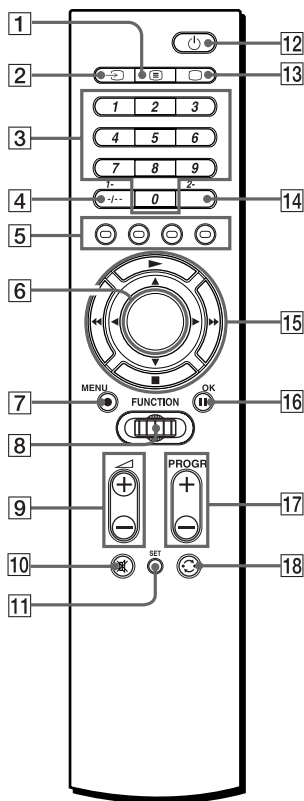

- 1 (Text) knapp
- 2 (Inmatnings) knapp
- 3 Sifferknappar
- 4 -/-- (1-) knapp
- 5 Färgknappar (Röd, grön, gul, blå)
- 6 LCD-teckenfönster
- 7 MENU ● knapp
- 8 Jog-ratt
- 9 (Volym) +/- knappar*
- 10 (Dämpning) knapp*
- 11 SET-knapp
 - ↙ PRESET ↔ LEARN ↔ MOVE
 - EXIT
 - ↘ DELETE ↔ DISP. ↔ NAME
- 12 (Ström) knapp
- 13 (TV) knapp
- 14 2- knapp
- 15 (Markör) knappar eller (Spelarkontroll) knappar
- 16 OK ■-knapp
- 17 PROGR (Program) +/- knappar
- 18 (Återkallning) knapp

* Angående de +/- och knapparna

Fjärrkontrollen kontrollerar eller dämpar TV:ns volym när du väljer en komponent som visar en bild (visuell komponent). Fjärrkontrollen kontrollerar eller dämpar förstärkarens volym när du väljer en komponent som spelar upp ljud (audiokomponent).

Obs!

Funktionerna på kontrollknapparna varierar beroende på inställningarna/ användningslägena. "Tabell över förinställda funktioner" (sidan 38) visar hur fjärrkontrollen fungerar normalt för varje komponent vid förinställt läge. De här inställningarna går att ändra. Vissa knappar används särskilt vid inställningsprocedurerna, som beskrivs på följande sidor.

Angående LCD-teckenfönstret

LCD-teckenfönstret (Liquid Crystal Display) visar komponenten som kontrolleras eller fjärrkontrollens aktuella status enligt nedan. Teckenfönstret har också bakgrundsbelysning som tänds när du vrider eller trycker på Jog-ratten för att styra komponenterna (tänds ej i SET-lägen).

När en fjärrkontrollsignal sänds visas  i teckenfönstret.

Exempel: I normalläget

Signalindikator på fjärrkontrollen

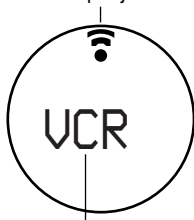

Aktuell komponent

Exempel: I SET-läge

Signalindikator på fjärrkontrollen

Positionsnummer*

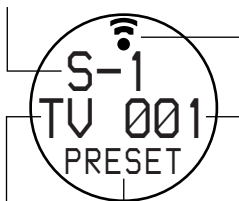

Komponent

Komponentens kodnummer

Inställningsläge

* Du kan styra upp till 8 komponenter; de är förinställda på positionsnummer "S-1" till "S-8".

Obs!

Under normala förhållanden visar LCD-teckenfönstret namnet på den komponent som du valde sist. När batterierna är svaga visas "BATT" i teckenfönstret när du tryckt på en kontrollknapp.

Hur du använder Jog-ratten

Jog-ratten använder du för att utföra olika funktioner under inställningsproceduren och när du väljer den komponent du vill kontrollera.

Exempel: I normalläget

- 1 Välj den komponent du vill kontrollera genom att vrida på Jog-ratten.



- 2 Tryck på knappen för önskad funktion.

Exempel: I SET-läge

- 1 Vrid på Jog-ratten för att välja inställningsnummer ("S-1" till "S-8").





- 2 Tryck för att mata in.



Komponentens namn blinkar i teckenfönstret.



Tips!

Du kan också trycka på /  istället för att vrida Jog-ratten åt vänster/höger (förutom när du väljer ett tecken i läget NAME).

Du kan också trycka på OK istället för att trycka på Jog-ratten.

Ställa in komponentkoderna

Fjärrkontrollen är förinställd vid leverans från fabrik för att kunna styra AV-komponenter av märket Sony (se nedanstående tabell). Du kan också använda fjärrkontrollen för andra förinställda AV-komponenter.

Om du använder fjärrkontrollen för en fabriksinställd Sony-komponent hoppar du över följande procedurer.

För användning av andra AV-komponenter följer du procedurerna för att ställa in korrekta koder för de olika komponenterna.

Du kan ställa in 8 olika komponenter på 8 olika positionsnummer (S-1 till S-8).

Positionsnummer	Teckenfönster	Fabriksinställning
S-1	TV	Sony TV
S-2	SAT (Satellitmottagare)	Sony SAT
S-3	VCR (Videobandspelare)	Sony VHS Videobandspelare
S-4	DVD	Sony DVD- spelare
S-5	CD	Sony CD- spelare
S-6	MD	Sony MD-däck
S-7	TAPE (Kassettdäck*)	Sony kassettdäck
S-8	AMP (Förstärkare)	Sony förstärkare

* Analogt kassettdäck

Obs!

Se "Tabell över förinställda funktioner" (sidan 38) för knappfunktionerna för de olika komponenterna.

Ställa in genom att ange kodnumret

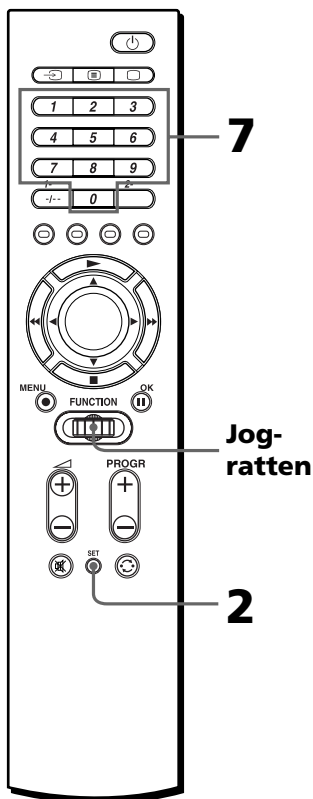

Tips!

Du kan också trycka på ◀/▶ istället för att vrida Jog-ratten åt vänster/höger. Du kan också trycka på OK istället för att trycka på Jog-ratten.

Exempel: Att ställa in en TV från Philips på positionen "S-1/TV"

1 Se tabellerna i den medföljande "Produktkodnummer" och sök efter det tresiffriga kodnumret för den önskade komponenten.

Om det finns flera kodnummer för komponenten, väljer du i första hand det som står först.

Om du t.ex. vill göra inställningen för en TV från Philips använder du kodnummer 086.

2 Tryck på SET.

"PRESET" blinkar i teckenfönstret, och fjärrkontrollen växlar över till SET-läge (inställningsläge).



3 Tryck på Jog-ratten.

Positionsnumret blinkar och komponentens namn visas i teckenfönstret.

Fjärrkontrollen växlar över till komponentens PRESET-läge (komponentens förinställda läge).



Obs!

Om du har ändrat namn på komponenten (sidan 26) visas istället det namn du valt.

4 Vrid på Jog-ratten för att välja positionsnummer ("S-1" to "S-8").

Varje gång du vrider på Jog-ratten ändras teckenfönstret på följande sätt.

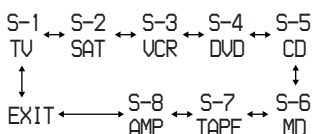

Obs!

- Om du har ändrat namnen på komponenterna (sidan 26) visas istället de namn du valt
- Om du trycker på Jog-ratten vid "EXIT", återgår fjärrkontrollen till början av SET-läget (steg 2).

5 Tryck på Jog-ratten.

Komponentens namn blinkar i teckenfönstret.



Obs!

Det komponentnamn som visas vid den här punkten anger vilken typ av komponent som styrs. Dessa namn kan inte ändras.

Om du vill ställa in en annan komponent på det här positionsnumret väljer du önskad komponent genom att vrida på Jog-ratten.

Teckenfönster ändras på det sätt som visas nedan.

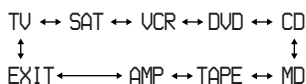

Ställa in komponentkoderna (Forts)

Obs!

- Du kan inte välja någon av positionerna "S-1" till "S-7" för "AMP"; "AMP" kan bara ställas in på "S-8".
- Om du trycker på Jog-ratten vid "EXIT" växlar fjärrkontrollen över till början av komponentens PRESET-läge (steg 3).

6 Tryck på Jog-ratten.

Det tresiffriga kodnumret vid komponentens namn blinkar i teckenfönstret.



7 Tryck på sifferknapparna för att mata in det tresiffriga kodnumret för komponenten.

När du trycker på en knapp visas numret med början från den högra sidan av de blinkande numren; de flyttas till vänster vid nästa tryckning.

Detta exempel:

Tryck på 0, 8, 6.



När du anger kodnumret "000"

Komponentens positionsnummer visas inte i teckenfönstret i normalt läge, och du kan inte styra komponenten. På det här sättet kan du ta bort komponenter som du inte längre använder.

Om du vill att komponenten återigen ska visas anger du komponentens kodnummer igen.

Tips!

- Du kan också trycka på PROGR +/- för att gå till nästa/föregående kodnummer.
- Det kan vara idé att anteckna kodnumret.

8 Tryck på Jog-ratten.

"OK" visas i teckenfönstret. Kodnumret är inställt och fjärrkontrollen återgår till komponentens PRESET-läge.

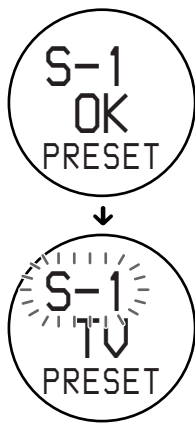

Om "NG" blinkar två gånger och det tresiffriga komponentnumret blinkar igen när du har tryckt på Jog-ratten, betyder det att inställningen inte är fullständigt utförd. Kontrollera komponentens kodnummer och gör om inställningen igen från steg 7.

Om du vill ställa in en kod för en annan komponent upprepar du steg 4 till 8.

9 Välj "EXIT", tryck sedan på Jog-ratten för att göra klar inställningen.

Avbryta inställningen

Tryck på SET.

Obs!

Om du inte matar in något på fjärrkontrollen under 30 sekunder (mellan de olika stegen) avbryter fjärrkontrollen SET-läget.

Tips!

- Om du trycker på Jog-ratten vid "EXIT" på varje meny återgår fjärrkontrollen till början av föregående läge.
- Om du trycker på SET någon gång under den här operationen lagras de inställningar som OK har visats för. Därefter avbryts inställningsproceduren. Börja om från steg 2.

Inställning genom sökning

Du kan söka kodnumret för en komponent som finns med i listan "Produktkodnummer".

Innan du börjar sökningen

För att sökningen ska bli effektiv ställer du in de olika komponenterna enligt följande.

TV: Ström på
SAT, VCR, DVD, AMP: Ström av
CD, MD, TAPE: Ström på med en uppspelningsskälla (skiva, kassetband osv.)

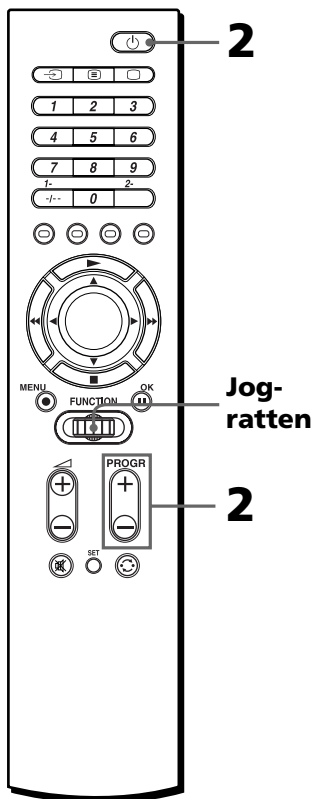

Tips!

Du kan också trycka på ◀/▶ istället för att vrida Jog-ratten åt vänster/höger. Du kan också trycka på OK istället för på Jog-ratten.

Ställa in komponentkoderna (Forts)

1 Följ steg 2 till 6 på sidorna 9 och 10 för att växla till PRESET-läget.

2 Rikta fjärrkontrollen mot komponenten och tryck sedan på PROGR + eller PROGR - och  i denna ordning tills komponenten reagerar på det sätt som beskrivs i det följande.

Strömmen stängs av: TV

Strömmen slås på: VCR, SAT, DVD, AMP

Uppspelning börjar: CD, MD, TAPE

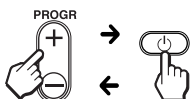

Tryck på PROGR + för att gå till nästa kodnummer.
Tryck på PROGR - för att gå till baka till det föregående kodnumret.

När siffrorna nått sitt maxvärde börjar de om från "000".

När en fjärrkontrollsignal sänds visas  i teckenfönstret.



Tips!

Det kan vara idé att anteckna kodnumret.

3 Tryck på Jog-ratten.
"OK" visas i teckenfönstret.
Kodnumret är inställt, och fjärrkontrollen återgår till komponentens PRESET-läge.

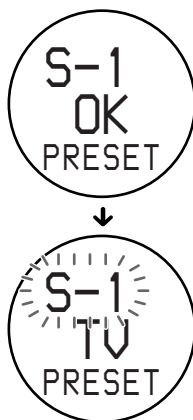

Om du vill ställa in ett kodnummer för en annan komponent upprepar du steg 1 till 3.

4 Välj "EXIT", tryck sedan på Jog-ratten för att göra klar inställningen.

Avbryta inställningen

Tryck på SET.

Obs!

Om du inte matar in något på fjärrkontrollen under 30 sekunder (mellan de olika stegen) avbryter fjärrkontrollen SET-läget.

Tips!

- Om du trycker på Jog-ratten vid "EXIT" vid de olika menyerna återgår fjärrkontrollen till början av föregående meny.
- Om du trycker på SET vid något tillfälle under den här proceduren avbryts inställningsproceduren. Börja om från steg 1.

Styra komponenter med fjärrkontrollen

När du ska styra en komponent av annan tillverkare än Sony måste du först ställa in komponentens kodnummer (sidan 8).

Styra en komponent

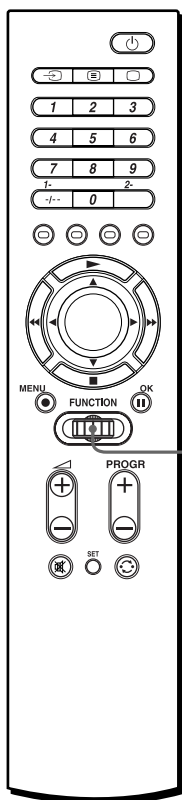

Jog-ratten

- 1 Vrid på Jog-ratten för att välja den komponent du vill styra.

Vid leverans från fabrik är komponentordningen inställd enligt följande.



Obs!

- Om du har ändrat namn på komponenten (sidan 26) visas det namn du valt.
- Du kan också ändra komponentordningen (sidan 24).

- 2 Tryck på knappen för önskad funktion.

Se "Tabell över förinställda funktioner" (sidan 38) för knapparnas funktion för de olika komponenterna.

När en fjärrkontrollsignal sänds visas  i teckenfönstret.

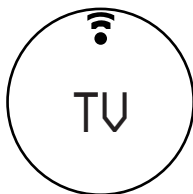

Tips!

Du kan hoppa över en oanvänd komponent på valmenyn genom att mata in "000" som kodnummer (sidan 10). För att få upp den på teckenfönstret igen anger du komponentens kodnummer igen.

Obs!

Fjärrkontrollens signaler kan vara olika för vissa komponenter eller funktioner. I så fall får du programmera fjärrkontrollens signaler med hjälp av inlärningsfunktionen (se sidan 15).



Styra komponenter med fjärrkontrollen (Forts)

Angående knappar som redan "lärt sig"

fjärrkontrollsignalerna

Om en annan signal redan har programmerats på en knapp med hjälp av inlärningsfunktionen (sidan 15) fungerar den "inlärd" signalen även efter det att du angett komponentens kodnummer. Om du vill att knappen ska ha sin förinställda funktion måste du först ta bort den "inlärd" signalen (sidan 21).

När du använder ett dubbelkassettdäck

- 1 Om fjärrkontrollen för däck har en däck A/B-väljare har knappen  (återkallning) på fjärrkontrollen motsvarande funktion.
- 2 Om du inte kan välja däck A/B med  (återkallning) knappen kan du först ange sifferkoden för någon av däcken och sedan
 - ställ in funktionskontrollerna för det andra däck på andra lediga knappar (t.ex. sifferknapparna) med hjälp av inlärningsfunktionen (sidan 15),
eller
 - tilldela det andra däck till ett annat positionsnummer (sidan 8).

När du väljer ingångskälla för förstärkaren

- 1 Vrid på jog-ratten för att välja "AMP" och tryck sedan på Jog-ratten.

Obs!

Om du har ändrat namnet på förstärkaren (sidan 26) visas det namnet i teckenfönstret.

- 2 Vrid på Jog-ratten för att välja önskad komponent. Valen visas i följande ordningsföljd.

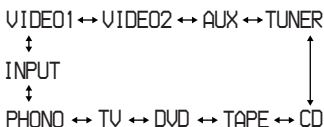

Obs!

- Om den förinställda förstärkaren saknar ingångsväljare, eller om du inte har "lärt in" några funktioner till knapparna (sidan 15), visas inga namn.
- Namnen och numren på ingångskällorna varierar beroende på komponentens kodnummer, "inlärd" funktioner, eller om du ändrat namnet med NAME-funktionen (sidan 26).

- 3 Tryck på Jog-ratten.

 visas i teckenfönstret. Ingångskällan är inställd och "AMP" visas i teckenfönstret igen.

Obs!

Om ingångsvalet inte fungerar korrekt kan du ställa in fjärrkontrollen med hjälp av inlärningsfunktionen (sida 15).

Tips!

Det underlättar om du programmerar ingångskällor som du använder ofta och lägger dem på sifferknapparna eller färgknapparna med hjälp av inlärningsfunktionen (sidan 15).

Kontrollera volymen

Kontrollera volymen för en ljudkomponent (CD, MD, TAPE)

Tryck på \triangleleft +/- för att kontrollera volymen och på ⌂ för att aktivera dämpningsfunktionen på förstärkaren.

Exempel

När du trycker på \triangleleft +/- vid "CD" kan du kontrollera volymen på förstärkaren.

Du kan ändra även på den här inställningen (sidan 15).

Kontroll över volymen för en visuell komponent (SAT, VCR, DVD)

Tryck på \triangleleft +/- för att kontrollera volymen och på ⌂ för att dämpa TV:n.

Exempel

När du trycker på \triangleleft +/- under "VCR" kan du kontrollera volymen på TV:n.

Du kan ändra även på den här inställningen (sidan 15).

Obs!

Om du har programmerat någon signal till \triangleleft +/- eller ⌂ knappen för "TV" eller "AMP" med hjälp av inlärningsfunktionen (sidan 15) sänds inte den signalen när du kontrollerar andra komponenter. För att kunna använda "inlärd" signaler måste du programmera \triangleleft +/- eller ⌂ knapparna för varje komponent med hjälp av inlärningsfunktionen.

Styra icke förinställda komponenter

— Inlärningsfunktion

För att styra komponenter eller funktioner som inte är förinställda kan du utföra följande inlärningsfunktion för att "lära" någon av de programmerbara knapparna att få samma funktion som på en annan fjärrkontroll. Du kan också använda inlärningsfunktionen för att ändra signalerna för enskilda knappar efter det att du har ställt in komponentens kodnummer. Du rekommenderas att först anteckna de "inlärd" funktionskontrollerna.

Obs!

Vissa fjärrkontrollssignaler kan inte "läras in".

Programmera en komponentsignal

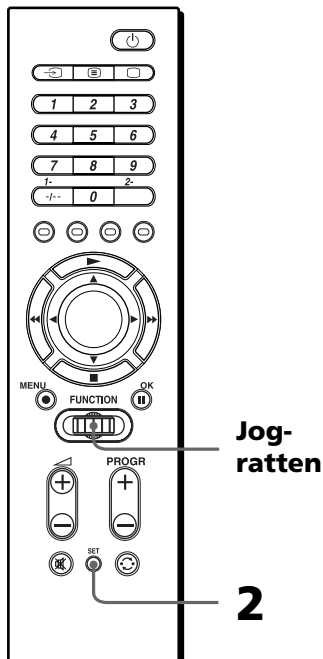

Styra icke förinställda komponenter — Inlärningsfunktion (Forts)

Tips!

Du kan också trycka på ◀/▶ istället för att vrida på Jog-ratten åt vänster/höger.

Du kan också trycka på OK istället för att trycka på Jog-ratten.

Exempel: För att programmera signalen ▶ (uppspelning) för komponenten på knappen VCR ▶ (uppspelning) på fjärrkontrollen

Du kan bara använda "S-8" för "inläring" av "AMP". Se även sidan 18.

- 1 Placera huvudändan på RM-VZ950T mot huvudändan på komponentens fjärrkontroll.

Fjärrkontroll till enheten

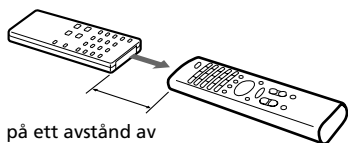

på ett avstånd av ungefär 5-10 cm

RM-VZ950T

- 2 Tryck på SET, vrid på Jog-ratten för att välja "LEARN" och tryck sedan på jog-ratten.

Positionsnummer blinkar och komponentens namn visas i teckenfönstret.

Fjärrkontrollen växlar över till LEARN-läge.



Obs!

Om du har ändrat namnet på komponenten (sidan 26) visas det namnet.

- 3 Vrid på Jog-ratten för att välja positionsnummer ("S-1" till "S-8") för den komponent du vill ställa in. Tryck sedan på Jog-ratten. Komponentens namn blinkar i teckenfönstret.



Obs!

Om du har ändrat namn på komponenten (sidan 26) visas det namnet.

- 4 Tryck på knappen på den fjärrkontroll som du vill "lära upp".

Komponentens namn slutar blinka och "LEARN" blinkar snabbt i teckenfönstret (inlärningsfunktionen är i standbyläge).



Om en annan signal redan har "lärts in" av den knappen

"NG" blinkar två gånger och komponentens namn blinkar igen. Antingen kan du utföra "inläring" på en annan ledig knapp, eller radera den redan "inlärd" funktionen (sidan 21) och börja om från början igen.

5 Tryck på och håll knappen på den andra fjärrkontrollen nedtryckt tills "OK" visas i teckenfönstret.

Under informationsöverföring slutar "LEARN" att blinka. När informationsöverföringen är klar visas "OK" i teckenfönstret. Sedan återgår fjärrkontrollen till sitt läge i steg 3.

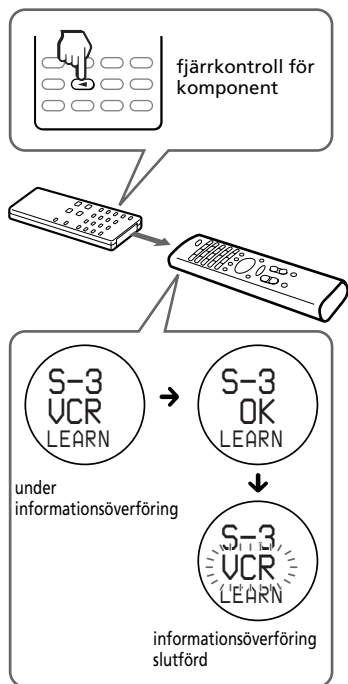

Om "NG" blinkar två gånger, och komponentens namn blinkar igen
Inlärningen misslyckades. Försök igen från steg 4.

6 Upprepa steg 4 och 5 för att "lära in" funktioner på andra knappar.

7 Välj "EXIT", tryck sedan på Jog-ratten för att göra klar inlärningen.

Avbryta inlärningsfunktionen

Tryck på SET.

Obs!

- Om du inte utför inlärningsstegen inom 30 sekunder vid någon punkt under processen avslutas LEARN-läget.
- Om du inte utför steg 5 inom 10 sekunder efter steg 4 återgår fjärrkontrollen till sitt läge i steg 3.
- Du kan inte lära in något på Jog-ratten eller SET-knappen.
- Om fjärrkontrollens minne är fullt blinkar "OVER" och fjärrkontrollen återgår till sitt läge i steg 3. Radera den redan "inlärd" funktionen (sidan 21) och börja om från början.

Om fjärrkontrollen inte verkar fungera

Om den "inlärd" knappen inte fungerar som den ska kan du utföra "inlärningen" igen. (Till exempel om volymen blir väldigt hög efter det att du bara tryckt på \triangleleft + en gång kan det bero på att inlärningsfunktionen utsattes för störningar när den utfördes.)

Om du ställer in en komponentkod efter "inlärning" av en signal

Om du har programmerat en signal till en knapp med inlärningsfunktionen fungerar den signalen även efter att du ställt in en komponentkod.

Angående REC ●-signalen

Du kan bara utföra "inlärning" för en knapp åt gången. Därför kan du inte göra en inlärning för en funktion som kräver flera knapptryckningar (t.ex. REC ● + \blacktriangleright) på en signalknapp på fjärrkontrollen.

Styra icke förinställda komponenter — Inlärningsfunktion (Forts)

När du "lär in" signaler på \triangleleft +/- eller knapparna \mathbb{K}

Om du har programmerat någon signal till \triangleleft +/- eller knapparna \mathbb{K} för "TV" eller "AMP" med hjälp av inlärningsfunktionen sänds inte den signalen. För att använda "inlärd" signaler måste du programmera \triangleleft +/- eller knapparna \mathbb{K} för varje komponent med hjälp av inlärningsfunktionen.

När signalerna "lärs in" för en luftkonditionering eller belysning

Om du har komponenter du inte använder eller kontrollknappar du inte använder på fjärrkontrollen, kan du "lära in" signalerna för andra enheter än just utrustning för ljud/bild. Det kan t.ex. vara signaler till en luftkonditioneringsanläggning.

Obs!

Om signalerna från en luftkonditionering "lärs in" kan du behöva utföra inläringen vid varje årstidsväxling.

När du "lär in" signalerna för en förstärkare

Vid steg 3 (sidan 16) ändras teckenfönstret på det sätt som visas nedan efter att du tryckt på Jog-ratten.

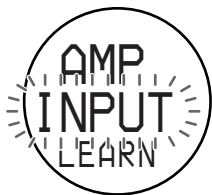

Fortsätt "inläringen" från steg 4 till 7.

Du kan också "lära" ingångsväljaren (sidan 19).

Att tänka på för att få korrekt inläring

- Rubba inte enheten under tiden som inlärningsfunktionen utförs.
- Tänk på att hålla "inlärnings"-knappen nedtryckt tills fjärrkontrollen reagerar på det sätt som beskrivits.
- Använd nya batterier i båda fjärrkontrollerna.
- Undvik att utföra inlärningsfunktionen i direkt solljus eller starkt fluorescerande ljus.
- Fjärrkontrollens detektordel kan skilja sig åt från olika fjärrkontroller. Om inläringen inte fungerar kan du pröva med att flytta de två fjärrkontrollerna.
- Vid inläring av signaler för en fjärrkontrollenhet med interaktivt signalutbytessystem (medföljer vissa av Sonys receivrar och förstärkare) till denna fjärrkontroll, kan det hända att svarssignalen från huvudenheten (dvs. receiveern el. förstärkaren) stör inläringen av denna fjärrkontroll. Flytta i så fall till en plats där signalerna inte når huvudenheten (t.ex. ett annat rum, etc.).

VIKTIGT!

Se till att du förvarar fjärrkontrollen så att små barn och husdjur inte kan nå den. Komponenter som t.ex. luftkonditionering, värmeelement, elektriska installationer, och elektriska stängare eller draperier, som tar emot infraröd information, kan vara farliga om de används på fel sätt.

Obs!

Angående detaljer kring inlärningsbara fjärrstyrnings signaler, se "Tekniska data" på sidan 35.

Programmera ingångsväljaren för förstärkaren

Om du inte kan välja ingångskällan efter du ställt in kodnumret (sidan 8) kan du "lära in" funktionen direkt från förstärkarens fjärrkontroll.

Obs!

Du kan bara styra förstärkaren från "S-8".

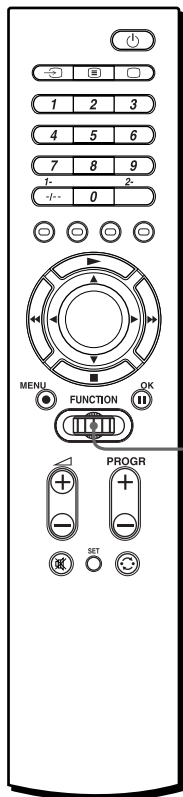

**Jog-
ratten**

1 Följ steg 1 till 2 på sidan 16 för att växla till LEARN-läge.

2 Vrid på Jog-ratten för att välja "S-8", tryck sedan på Jog-ratten.

"AMP" visas och "VIDEO1" blinkar i teckenfönstret.



Styra icke förinställda komponenter
— Inlärningsfunktion (Forts)

3 Tryck och håll ingångsväljaren nedtryckt (det vill säga VIDEO, CD eller liknande) på förstärkarens fjärrkontroll tills "OK" visas i teckenfönstret.

Under informationsöverföring slutar "LEARN" att blinka. När informationsöverföringen är avslutad visas "OK" i teckenfönstret. Efter det återgår fjärrkontrollen till sitt läge i steg 2.

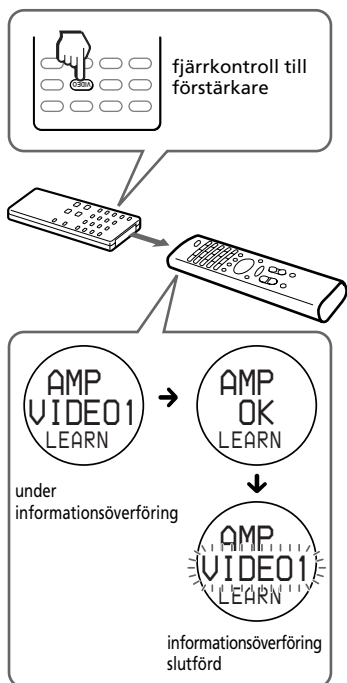

4 Välj "EXIT", tryck sedan på Jog-ratten för att göra klar inläringen.

Avbryta inläring

Tryck på SET.

Om "NG" blinkar två gånger, och komponentens namn blinkar igen

Inläringen misslyckades. Gör ett nytt försök från det här steget.

Ändra eller radera funktionen för en redan "inlär" knapp

För att ändra en "inlär" funktion måste du först radera den och utföra inlärningsfunktionen igen.

För att radera en "inlär" funktion för en enskild knapp

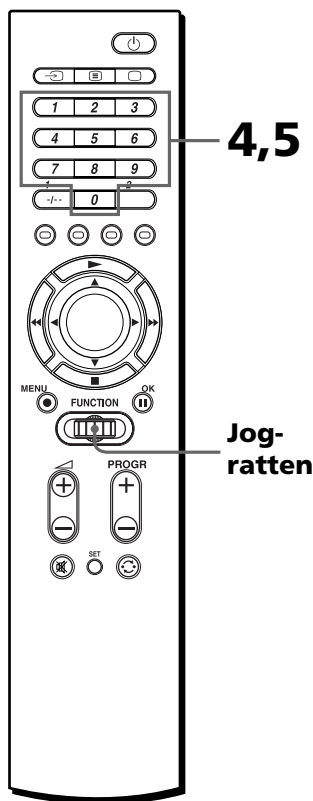

Exempel: Radera en "inlär" funktion från videobandspelarens sifferknapp 1

- 1 Följ steg 2 på sidan 16 för att växla till LEARN-läge.
- 2 Vrid Jog-ratten för att välja positionsnummer ("S-1" till "S-8") för den komponent du vill radera. Tryck sedan på Jog-ratten. Komponentens namn blinkar i teckenfönstret.



Obs!

Om du har ändrat namnet på komponenten (sidan 26) visas det namnet.

- 3 Vrid på Jog-ratten för att välja "DEL", tryck sedan på Jog-ratten. "DEL" visas på första raden, och "KEY?" blinkar i teckenfönstret.



Tips!

Du kan också trycka på ◀/▶ istället för att vrida på Jog-ratten åt vänster/höger.

Du kan också trycka på OK istället för att trycka på Jog-ratten (förutom när du utför steg 4 och 5 i det följande).

**Styra icke förinställda
komponenter**
— Inlärningsfunktion (Forts)

- 4** Tryck på den knapp vars funktion du vill radera.



“OK?” blinkar snabbt i teckenfönstret.



- 5** Tryck på samma knapp igen.



“OK” slutar blinka och komponentens namn blinkar igen.

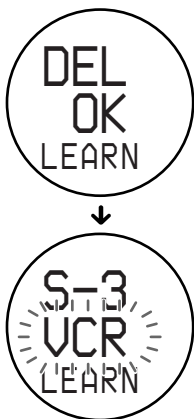

Om du vill radera den “inlärd” funktionen från en annan knapp upprepar du steg 3 till 5.

- 6** Välj “EXIT”, tryck sedan på Jog-ratten för att avsluta raderingen.

Obs!

- Om du går ur SET-läget genom att trycka på SET raderas inget.
- Det tar några få sekunder för att göra klar raderingen beroende på hur mycket som finns lagrat i minnet. I så fall visas en aktivitetsindikator i teckenfönstret. Vänta tills indikatorn slocknat.

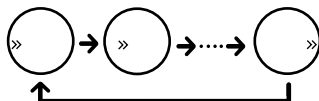

Radering av alla funktionssignaler som är "inlärda" för en specifik komponent

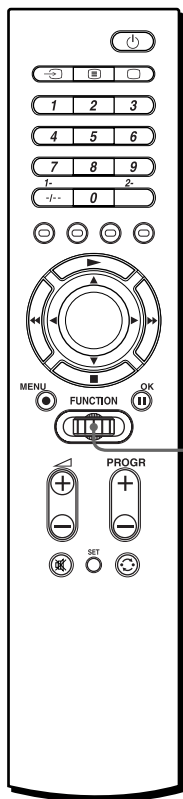

Jog-ratten

Tips!

Du kan också trycka på ◀/▶ istället för att vrida på Jog-ratten åt vänster/höger.

Du kan också trycka på OK istället för att trycka på Jog-ratten.

Exempel: Radering av alla funktioner som är "inlärda" med läget "VCR"

- 1 Följ steg 1 till 3 på sidan 21. Vrid sedan på Jog-ratten tills komponentens namn blinkar snabbt i teckenfönstret.



Obs!

Om du har ändrat namnet på komponenten (sidan 26) visas det namnet.

- 2 Tryck på Jog-ratten igen. "OK?" blinkar snabbt i teckenfönstret.



Styra icke förinställda komponenter
— Inlärningsfunktion (Forts)

- 3** Tryck på Jog-ratten igen. "DEL OK" visas i teckenfönstret och komponentens namn blinkar igen.

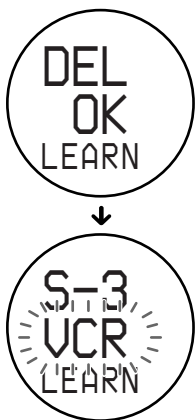

Obs!

I vissa fall visas kanske en aktivitetsindikator (se kommentarer på sidan 22) visas i teckenfönstret. Vänta tills indikatorn slocknat.

- 4** Välj "EXIT", tryck sedan på Jog-ratten för att avsluta raderingen.

Tryck på SET för att gå ur SET-läget.

Ändra komponenternas valordning (MOVE)

Vid leverans från fabrik är fjärrkontrollen förinställd i följande ordning mellan komponenterna. Du kan emellertid ändra ordningen på önskat sätt.

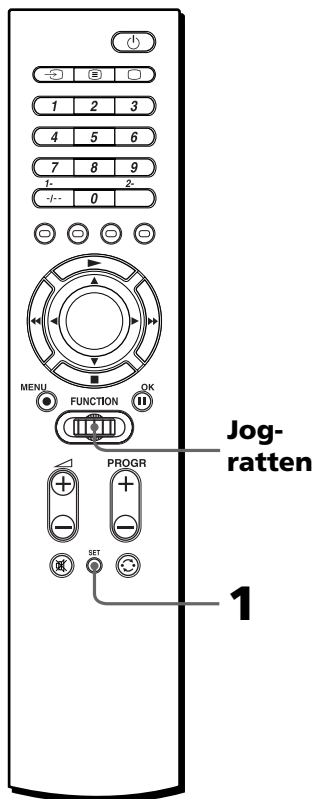

Tips!

Du kan också trycka på ◀/▶ istället för att vrida på Jog-ratten åt vänster/höger.

Du kan också trycka på OK istället för att trycka på Jog-ratten.

Exempel: För att flytta "VCR" så att den hamnar mellan "TAPE" och "AMP"

- 1** Tryck på SET, vrid på jog-ratten för att välja "MOVE" och tryck sedan på Jog-ratten.

Fjärrkontrollen växlar över till MOVE-läge.



Obs!

Om du har ändrat namn på komponenten (sidan 26) visas det namnet.

- 2** Vrid på Jog-ratten för att välja den komponent du vill flytta, tryck sedan på Jog-ratten.

Den valda komponentens namn blinkar snabbt.



- 3** Vrid på Jog-ratten för att markera den komponent som du vill placera den komponent du flyttar framför.

När du rullar genom menyn blinkar alla andra komponenternas namn snabbt.

Det här exemplet:

Välj "AMP".

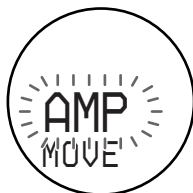

- 4** Tryck på Jog-ratten.

"OK" visas i teckenfönstret under en sekund.

Komponenternas valordning låses och den föregående valda komponenten blinkar i teckenfönstret igen.



Ändra komponenternas valordning (MOVE) (Forts)

Komponentens valordning har ändrats enligt följande.

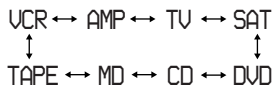

Om du vill ändra positionen igen upprepar du steg 3 och 4.

-
- Välj "EXIT", tryck sedan på Jog-ratten för att göra klar inställningen.
-

Avbryta inställningen

Tryck på SET.

Obs!

Om du har ställt in kodnummer "000" för en komponent (sidan 10) visas den inte.

Tips!

Du kan hoppa över oanvända komponenter genom att ställa in deras kodnummer till "000" (sidan 10).

Ändra namnet på en komponent (NAME)

Du kan ändra namnet på den komponent du vill styra. Det är användbart när du använder mer än ett exemplar av samma typ av komponent.

Du kan använda upp till sex tecken för komponentnamn.

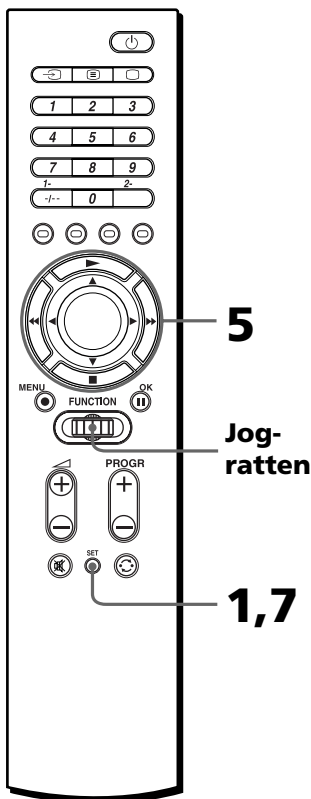

Tips!

Du kan också trycka på ◀/▶ istället för att vrida på Jog-ratten åt vänster/höger (förutom när du väljer tecken vid inskrivning av namn).

Du kan också trycka på OK istället för att trycka på Jog-ratten.

Exempel: För att ändra "VCR" till "SONYDV"

- 1 Tryck på SET, vrid på Jog-ratten för att välja "NAME" och tryck sedan på Jog-ratten.

Positionsnummer blinkar, och komponentens namn visas i teckenfönstret.

Fjärrkontrollen växlar över till NAME-läge.



Obs!

Om du redan har ändrat namnet på komponenten visas det namnet i teckenfönstret.

Tips!

- Du rekommenderas att titta på den anteckning du gjorde i komponentens kodlista när du skriver in namnen.
- Om du trycker på Jog-ratten vid "EXIT" vid något tillfälle under operationen, återgår fjärrkontrollen till föregående läge.

- 2 Vrid på Jog-ratten för att välja det komponentnamn som du vill ändra, tryck sedan på Jog-ratten.

Komponentens namn blinkar i teckenfönstret.



Om du vill ändra namnet på förstärkarens ingångskälla trycker du på Jog-ratten igen. Namnet på ingångskällan blinkar i teckenfönstret.



- 3 Tryck på Jog-ratten. En markör blinkar vid det första tecknet i komponentens namn.



- 4 Vrid på Jog-ratten för att välja önskat tecken. Det valda tecknet och markören blinkar växelvis.



Ändra namnet på en komponent (NAME) (Forts)

Varje gång du vrider på Jog-ratten ändras tecknen på det sätt som listas nedan.

Stora bokstäver i det engelska alfabetet.



Små bokstäver i det engelska alfabetet.



Siffror 0 till 9.



Symboler -, . (punkt), /, ?, : (kolon), @, <<, >>, (mellanslag)

Tips!

Det kan vara idé att anteckna namnen.

5 Tryck på Jog-ratten för att flytta till nästa teckenfält, mata sedan in nästa tecken.

Du kan ange upp till sex tecken.

Du kan ändra ett tecken genom att trycka på ◀ eller ▶ för att flytta markören till önskat teckenfält.



Obs!

Om du trycker på SET under den här proceduren sparas det namn du skrivit in som det nya namnet.

När du matat in det sjätte tecknet börjar "EXIT" blinka i teckenfönstret.



6 Tryck på Jog-ratten. Komponentnamnet för nästa positionsnumret blinkar i teckenfönstret.



Om du vill ändra namnet på en annan komponent upprepar du från steg 3.

7 Tryck på SET. Det nyinskrivna namnet visas i teckenfönstret.



Återställa namnet på komponenten till den ursprungliga fabriksinställningen

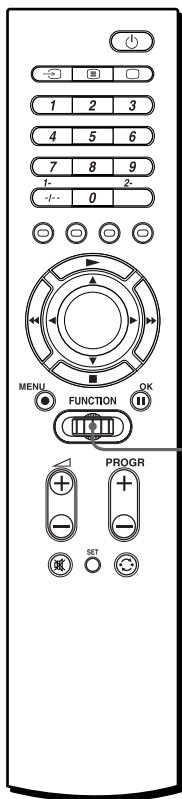

Jog-ratten

Tips!

Du kan också trycka på ◀/▶ istället för att vrida på Jog-ratten åt vänster/höger.

Du kan också trycka på OK istället för att trycka på Jog-ratten.

Exempel: Återställa namnet på "S-3" till fabriksinställningen

- 1 Följ steg 1 till 2 på sidan 27. Vrid sedan på Jog-ratten för att välja "INIT.". "INIT." blinkar i teckenfönstret.



- 2 Tryck på Jog-ratten. Det fabriksinställda komponentnamnet för det valda positionsnumret blinkar i teckenfönstret.



Om du vill radera namnen för andra positionsnummer vrider du på Jog-ratten för att välja "EXIT", tryck på Jog-ratten och upprepa sedan procedurens steg 1 till 2.

- 3 Välj "EXIT", tryck sedan på Jog-ratten för att göra klar inställningen.

Radera alla minnesinställningar (DELETE)

Du kan radera de inlärdade inställningarna, t.ex. komponenternas kodnummer eller "inlärdade" inställningar till positionsnummer, eller alla memorerade inställningar och återställa fjärrkontrollen till de ursprungliga fabriksinställningarna.

Radera alla minnesinställningar från ett positionsnummer

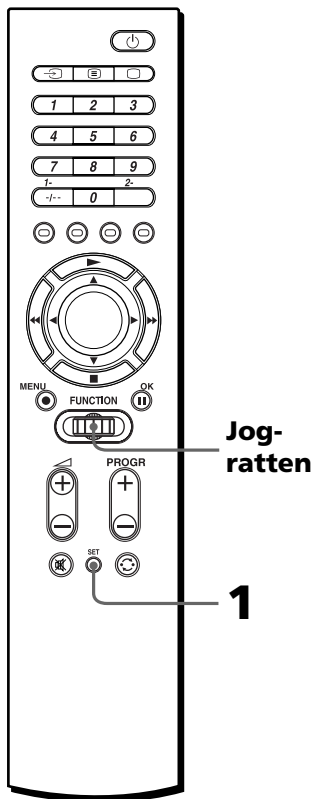

Tips!

Du kan också trycka på ◀/▶ istället för att vrida på Jog-ratten åt vänster/höger.

Du kan också trycka på OK istället för att trycka på Jog-ratten.

- 1 Tryck på SET, vrid på Jog-ratten för att välja "DELETE".
"DELETE" blinkar i teckenfönstret.



- 2 Tryck på Jog-ratten.
Positionsnumret blinkar, och komponentens namn visas i teckenfönstret.
Fjärrkontrollen växlar över till DELETE-läge.



Obs!

Om du har ändrat namn på komponenten (sidan 26) visas det nya namnet.

- 3 Vrid Jog-ratten för att välja önskad komponent, tryck sedan på Jog-ratten.
"OK?" blinkar snabbt i teckenfönstret.



4 Tryck på Jog-ratten.

“OK” visas i teckenfönstret under en sekund. Alla inställningar för det valda positionsnumret raderas. Positionsnumret blinkar, och det ursprungliga namnet på komponenten visas i teckenfönstret.

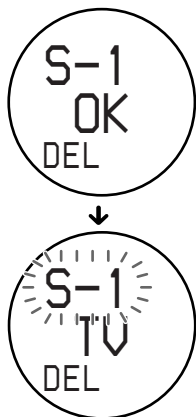

Om du vill radera en minneslagrad inställning från ett annat positionsnummer upprepar du proceduren från steg 3.

5 Välj “EXIT”, tryck sedan på Jog-ratten för att avsluta raderingen.

Radera alla minnesinställningar i fjärrkontrollen — Återställning av fabriksinställningarna

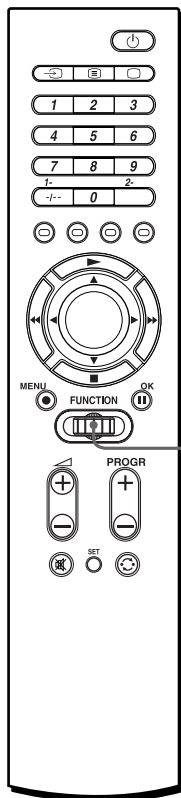

**Jog-
ratten**

Tip

Du kan också trycka på ◀/▶ istället för att vrida på Jog-ratten åt vänster/höger.

Du kan också trycka på OK istället för att trycka på Jog-ratten.

Radera alla minnesinställningar (DELETE) (Forts)

Obs!

Med den här funktionen återställs alla "inlärd" funktioner, liksom komponentens kodnummer, namnen på komponenterna, och komponenternas valordning, till fabriksinställningarna.

-
- 1** Följ steg 1 till 2 på sidan 30 för att växla till DELETE-läget.
-

- 2** Vrid på Jog-ratten för att välja "ALL".
"ALL" blinkar i teckenfönstret.



-
- 3** Tryck på Jog-ratten.
"ALL OK?" blinkar snabbt i teckenfönstret.



-
- 4** Tryck på Jog-ratten.
"ALL OK" visas och "DELETE" blinkar i teckenfönstret.



Alla inställningar raderas och fjärrkontrollen återgår till de fabriksinställda värdena.

Stänga av LCD-teckenfönstret (DISP)

För att öka batteriernas livslängd kan du stänga av LCD-teckenfönstret när fjärrkontrollen inte används. Du kan ställa in tiden innan teckenfönstret stängs av från 10 till 240 sekunder (4 minuter) i steg om 1 sekund. Genom att ställa in så att LCD-teckenfönstret stängs av automatiskt kan du öka batteriernas livslängd mellan 1 och 3 gånger.

Ställa in tiden för när LCD-teckenfönstret ska stängas av

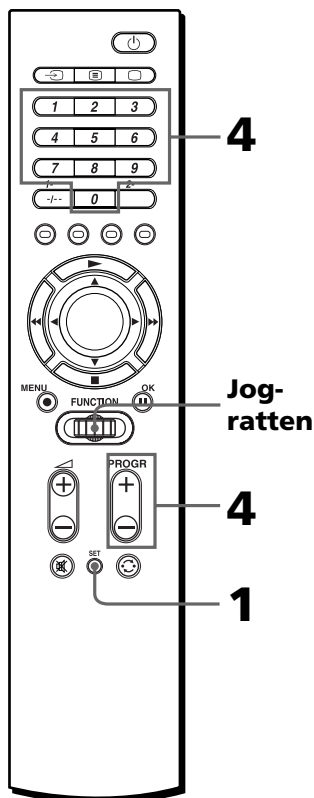

Tip

Du kan också trycka på ◀/▶ istället för att vrida på Jog-ratten åt vänster/höger.

Du kan också trycka på OK istället för att trycka på Jog-ratten.

Exempel: Ställa in så att teckenfönstret stängs av efter 30 sekunder

- 1 Tryck på SET och vrid Jog-ratten för att välja "DISP.". "DISP." blinkar i teckenfönstret.

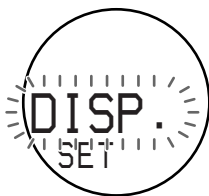

- 2 Tryck på Jog-ratten. "ON" blinkar i teckenfönstret. Fjärrkontrollen växlar över till DISP-läget.



Obs!

Batteriets livslängd varierar beroende hur du använder fjärrkontrollen och på den tid det tar innan LCD-teckenfönstret stängs av.

- 3 Vrid på Jog-ratten för att välja "OFF". Den tid det tar innan LCD-teckenfönstret stängs av blinkar i teckenfönstret.



Stänga av LCD-teckenfönstret (DISP) (Forts)

- Tryck på sifferknapparna för att mata in efter hur lång tid LCD-teckenfönstret ska stängas av.

I det här exemplet:

Tryck på 3, 0.



Du kan också ange en tid genom att trycka på PROGR + eller PROGR -.

- Tryck på Jog-ratten. "OK" visas i teckenfönstret under en sekund. Den tid det tar för LCD-teckenfönstret att stängas av ställs in och fjärrkontrollen går tillbaka till början av SET-läget.

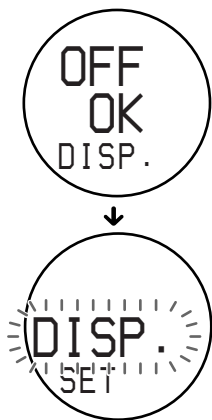

Om "NG" blinkar två gånger

Den inmatade tiden är fel. Försök igen från steg 4.

- Välj "EXIT" och tryck sedan på Jog-ratten för att avsluta inställningen.

Avbryta inställningen

Tryck på SET.

Försiktighetsåtgärder

- Tappa inte enheten eller utsätt den för stötar, om du gör så kan det uppstå fel.
- Lämna inte enheten på en plats nära värmekällor eller i direkt solljus. Lämna den heller inte på en plats med mycket damm eller sand, fukt eller regn eller där den utsätts för stötar och vibrationer.
- Stoppa inte främmande föremål i enheten. Skulle någon vätska eller fast föremål komma in i den bör du låta en behörig tekniker kontrollera den innan du fortsätter använda den.
- Utsätt inte fjärrkontrollens infraröda detektorer för direkt solljus eller annat starkt ljus. För mycket ljus kan störa fjärrkontrollens funktion.
- Se till att du förvarar fjärrkontrollen utom räckhåll för små barn och husdjur. Komponenter som t.ex. luftkonditionering, värmeelement, elektriska installationer och elektriska stängare eller draperier som styrs med infraröda signaler kan vara farliga om de används på fel sätt.

Specifikationer

Användningsavstånd

Ca. 10 m (varierar beroende på komponenter från olika tillverkare)

Strömförsörjning

Två alkaliska R6-batterier (storlek AA) (medföljer ej)

Batterilivslängd

Ca 3 månader (varierar på hur ofta du använder fjärrkontrollen)

Mått

Ca. 49 × 230 × 25 mm (b × h × d)

Vikt

210 g (inklusive alkaliska batterier)

Signaler som kan läras in*

Kapacitet per signal: upp till 250 bitar

Signalens frekvensomfång: upp till 500 kHz

Signalintervall: upp till 400 ms

Antal inlärbara knappar: upp till 260 (varierar beroende på de inlärd signalerna)

* Vissa signaler kan inte läras in av fjärrkontrollen, även om signalerna motsvarar dessa specifikationer.

Rätt till ändring av design och specifikation förbehålles.

Felsökning

Om du har problem med att ställa in eller använda fjärrkontrollen bör du först kontrollera batterierna (sidan 5), sedan kan du fortsätta felsökningen med hjälp av nedanstående tabell.

Symptom	Åtgärder
Det går inte att styra komponenterna.	<ul style="list-style-type: none">• Gå närmare komponenten. Det längsta avståndet för användning är ungefär 10 m.• Rikta fjärrkontrollen direkt mot komponenten, se till att ingenting är i vägen mellan fjärrkontrollen och komponenten.• Slå först på strömmen till komponenten om det skulle behövas.• Kontrollera att du har valt rätt komponent.• Kontrollera att komponenten använder sig av infraröda strålar. Om komponenten t.ex. inte levererades med en fjärrkontroll så kan den antagligen inte styras med en fjärrkontroll.• Komponentens namn i teckenfönstret motsvarar inte den komponent som används. Kontrollera komponenten som tilldelats positionsnumret och komponentkoden.
Det går inte att kontrollera volymen.	<ul style="list-style-type: none">• Om bildkomponenter är anslutna till ett ljudsystem väljer du "AMP" på fjärrkontrollen för att kontrollera volymen. Du kan också "lära in" förstärkarens signal till \triangleleft +/- knapparna på fjärrkontrollen för varje bildkomponent.• Om du har programmerat någon signal till \triangleleft +/- knappen för "TV" eller "AMP" med hjälp av inlärningsfunktionen (sidan 15) sänds inte den signalen när du kontrollerar andra komponenter. För att använda "inlärd" signaler måste du programmera \triangleleft +/- knapparna för varje komponent med hjälp av inlärningsfunktionen.
Det går inte att styra komponenterna, inte ens efter inställning av komponentens kodnummer.	<ul style="list-style-type: none">• Ställ in komponentkoden korrekt. Om koden som står först på listan inte fungerar kan du försöka med de andra koderna för komponenten i den ordning som de är listade i listan under "Produktkodnummer".• Vissa funktioner är kanske inte förinställda. Om vissa eller alla knappar inte fungerar som de ska även efter det att du ställt in komponentkoderna, kan du använda inlärningsfunktionen för att programmera fjärrkontrollsignalerna för komponenten (sidan 15).• Komponentens kanske styrs av ett kodnummer som inte är listat i "Produktkodnummer". Se "Inställning genom sökning" (sidan 11) och försök att ställa in ett kodnummer igen.
Fjärrkontrollen lyckas inte lära sig fjärrstyrsignalerna.	<ul style="list-style-type: none">• Vid inläring av signaler för en fjärrkontrollenhet med interaktivt signalutbytesystem (medföljer vissa av Sonys receiver och förstärkare) till denna fjärrkontroll, kan det hända att svarssignalen från huvudenheten (dvs. receivern el. förstärkaren) stör inläringen av denna fjärrkontroll. Flytta i så fall till en plats där signalerna inte når huvudenheten (t.ex. ett annat rum, etc.).

Symptom	Åtgärder
Det går inte att styra en komponent, inte ens efter programmering av fjärrkontrollens signaler med hjälp av inlärningsfunktionen.	<ul style="list-style-type: none"> • Se till att fjärrkontrollen har "lärt in" de korrekta signalerna. Om inte, se "Att tänka på för att få korrekt inläring" (sidan 18) och försök att utföra inlärningsfunktionen igen (sidan 15). • Du kan "lära in" till en komponent vars kodnummer är ställt på "000", men då visas inte komponenten i normalläget. För att använda den "inlärd" funktionen måste du ställa in komponenten på ett annat nummer än "000" (Den "inlärd" funktionen raderas inte.)
"NG" blinkar två gånger.	<ul style="list-style-type: none"> • Knappen har redan en "inlärd" funktion. Försök antingen att utföra inläringen för en annan knapp eller radera den "inlärd" funktionen och försök att utföra inläring igen (sidan 15). • Inläringen har inte kunnat utföras. Se "Att tänka på för att få korrekt inläring" (sidan 18) och försök att utföra inlärningsfunktionen igen (sidan 15). • Komponentens kodnummer kan inte ställas in. Se den medföljande "Produktkodnummer" och försök att ställa in koderna för komponenten igen (sidan 8).
"OVER" blinkar två gånger.	<ul style="list-style-type: none"> • Minnet i fjärrkontrollen är fullt. Radera inlärd funktioner som du inte använder så ofta (sidan 21) och utför sedan inlärningsfunktionen igen.
"DEL" fungerar inte i LEARN-läge.	<ul style="list-style-type: none"> • Gå ur det aktuella läget genom att välja "EXIT" med hjälp av Jog-ratten.
Det går inte att växla över till SET-läge.	<ul style="list-style-type: none"> • Byt ut batterierna mot nya, och försök att använda fjärrkontrollen igen.
SET-läge har avbrutits.	<ul style="list-style-type: none"> • Om du inte gör någon inmatning på fjärrkontrollen under 30 sekunder avbryts SET-läget. Fortsätt med nästa steg inom 30 sekunder.
Teckenfönstret visar fel namn.	<ul style="list-style-type: none"> • Om du har ändrat namnet på komponenten visas det namnet. Om du ändrat komponentens valordning väljs komponenterna enligt den ändrade ordningen. För att ändra komponentens valordning eller komponentens namn, se "Ändra komponentens valordning (MOVE)" på sidan 24, eller "Ändra namnet på en komponent (NAME)" på sidan 26. För att återställa fjärrkontrollen till de ursprungliga fabriksinställningarna se "Radera alla minnesinställningar i fjärrkontrollen — Återställning av fabriksinställningarna" på sidan 31.
Inläringen kan inte utföras	<ul style="list-style-type: none"> • När du "lärt in" signaler via fjärrkontrollen till ett interaktivt signalsystem (medföljer till vissa av Sonys mottagare och förstärkare) till den här fjärrkontrollen, kan de signaler som skickas tillbaka från huvudenheten störa inlärningsfunktionen för fjärrkontrollen. I så fall kan du gå till en plats där signalerna inte når huvudenheten (t.ex. ett annat rum).

Om ingen av de ovan nämnda åtgärderna löser problemet kan du prova att återställa fjärrkontrollen till fabriksinställningarna (sida 31) innan du kontaktar återförsäljaren eller kundsupport.

Tabell över förinställda funktioner

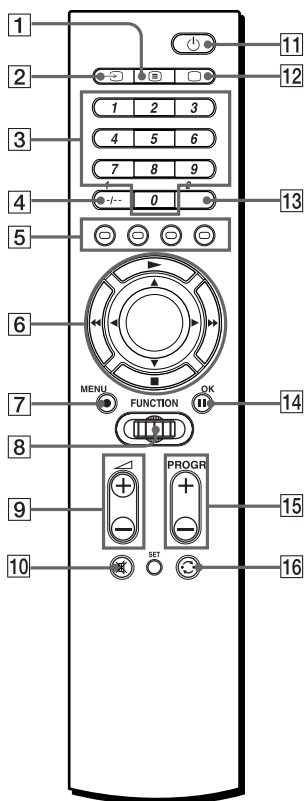

Obs!

Det kan finnas vissa komponenter eller funktioner som den här fjärrkontrollen inte kan styra.

Använda snabbtext

Med snabbtext kan du komma till textsidor med en knapptryckning. När en snabbtext sida sänds visas en färgkodad meny i underkanten av skärmen. Färgerna i menyn motsvarar RÖD-, GRÖN-, GUL-, BLÅ-knapparna på fjärrkontrollen.

Tryck på knappen som motsvarar den färgkodade menyn. Sidan visas efter några sekunder.

TV

TANGENT	FUNKTION
11	Slå på/av strömmen.
3 1-9, 0	Byta program. Även för att slå på.
4 -/--, 1-	Välja tvåsiffriga nummer. Fungerar på samma sätt som TV-apparatens fjärrkontroll.
13 2-	Välja ett nummer mellan 20 och 29.
5 RÖD, GRÖN, GUL, BLÅ	Snabbtextknappar
1	Växla till text-TV.
12	För att slå på. För att gå ur text-TV till TV.
2	Ändra ingångsläge.
7 MENU	Öppna MENU-fönstret.
6 ▲	Flytta markören uppåt.
6 ▼	Flytta markören nedåt.
6 ►	Flytta markören åt höger.
6 ◀	Flytta markören åt vänster.
14 OK	Aktivera valet i MENU-fönstret.
15 PROGR +/-	Program upp: + Program ned: -
16	Hur du använder funktionerna JUMP, FLASHBACK och PROGRAMME RETURN för TV:n beror på hur inställningarna är gjorda av TV:ns tillverkare.
9 +/-	Volym upp: + Volym ned: -
10	Dämpa volymen på TV:n. Tryck igen för att stänga av dämpningen.

SAT (Satellitmotagare)

TANGENT	FUNKTION
11	Slå på/av strömmen.
3 1 - 9, 0	Byta program. Också för att slå på.
4 -/--	Välja tvåsiffriga nummer. Fungerar på samma sätt som på TV-apparatens fjärrkontroll.
5 RÖD, GRÖN, GUL, BLÅ	Snabbtextknappar
2	Ändra utgången på SAT-mottagaren till TV*.
12 (EPG)	Slå på/av EPG-teckenfönstret.
1 (GUIDE)	Visa huvudguiden (Master Guide).
13 2- (EXIT)	Gå ur läget.
7 MENU	Visa MENU-fönstret.
6	Flytta markören uppåt.
6	Flytta markören nedåt.
6	Flytta markören åt höger.
6	Flytta markören åt vänster.
14 OK	Visa stationsindex när en programguide inte visas. Välja det markerade programmet.
15 PROGR +/-	Kanal upp: + Kanal ned: -
16	Hur du använder funktionerna JUMP, FLASHBACK och PROGRAMME RETURN för SAT:n beror på hur inställningarna är gjorda av SAT:ns tillverkare.

* När du ansluter en TV-kabel eller antenn till SAT, växlar utsignalen mellan TV- och SAT-program.

VCR (videobandspelare)

TANGENT	FUNKTION
11	Slå på/av strömmen.
3 1 - 9, 0	Byta program. Också för att slå på.
2	Välja ingångskälla. Källan ändras varje gång du trycker på knappen.
6	Spola bakåt.
6	Spela upp.
6	Snabbspolning framåt.
7	För att spela in trycker du på samtidigt som du trycker på **. Släpp först upp , släpp sedan upp .
6	Stoppa.
14	Göra paus.
15 PROGR +/-	Program upp: + Program ned: -
13 2-	Välja ett nummer mellan 20 och 29.
4 -/--, 1-	Välja tvåsiffriga nummer. Fungerar på samma sätt som på videobandspelarens fjärrkontroll.

**Du kan lägga in den här funktionen på en enda knapp () med hjälp av inlärningsfunktionen (sidan 15).

Tabell över förinställda funktioner (Forts)

DVD (DVD-spelare)

TANGENT	FUNKTION
11	Slå på/av strömmen.
3 1 - 9, 0	Sifferknappar: Ställa in alternativt valda från skärmen.
4 1- , -/-- (+10)	Välja nummer från 10 och uppåt.
13 2- (ENTER)	Inmatning av inställningen. Ställa in alternativt valda från skärmen.
2 (AUDIO)	Ändra ljudet.
12 (DISPLAY)	Visa aktuell uppspelningsstatus på skärmen.
1 (TITLE)	Visa titelmenyn.
7 MENU	Visa DVD-menyn.
6	Flytta markören uppåt.
6	Flytta markören nedåt.
6	Flytta markören åt höger.
6	Flytta markören åt vänster.
14 OK	Aktivera alternativ som valts från skärmen.
5 RÖD ()	Spola bakåt.
5 GRÖN ()	Stoppa.
5 GUL ()	Spela upp.
5 BLÅ ()	Snabbspolning framåt.
15 PROGR + (FF (AMS))	Gå vidare till nästa spår eller sång.
15 PROGR - (REW (AMS))	Gå vidare till föregående spår eller sång.

CD (CD-spelare)

TANGENT	FUNKTION
11	Slå på/av strömmen.
3 1 - 9, 0	Välja spårnummer. 0 väljer spår 10.
4 1-, -/-- (+10)	Välja nummer från 10 och uppåt.
16 (D.SKIP)	Välja nästa skiva.
6	Välja föregående spår.
6	Spela upp.
6	Välja nästa spår.
6	Stoppa.
14	Göra paus.

MD (MD-spelare)

TANGENT	FUNKTION
11 ⏻	Slå på/av strömmen.
3 1 - 9, 0	Välja spårnumret. 0 väljer spår 10.
4 1-, -/-- (+10)	Välja nummer från 10 och uppåt.
16 ⏪ (D.SKIP)	Välja nästa skiva.
6 ⏪	Välja föregående spår.
6 ▶	Spela upp.
6 ▶▶	Välja nästa spår.
7 ●	För att spela in trycker du på ▶ samtidigt som du trycker på ●*. Släpp först upp ▶, släpp sedan upp ●.
6 ■	Stoppa.
14	Göra paus.

* Du kan lägga in den här funktionen på en enda knapp (●) med hjälp av inlärningsfunktionen (sidan 15).

TAPE (Kassettdäck)

TANGENT	FUNKTION
3 0 (REV PB)	Uppspelning bakåt.
16 ⏪ (A/B)	Välja däck A/B**.
6 ⏪	Spola bakåt.
6 ▶	Spela upp.
6 ▶▶	Snabbspolning framåt.
7 ●	För att spela in trycker du på ▶ samtidigt som du trycker på ●*. Släpp först upp ▶, släpp sedan upp ●.
6 ■	Stoppa.
14	Göra paus.

* Du kan lägga in den här funktionen på en enda knapp (●) med hjälp av inlärningsfunktionen (sidan 15).

**Om du inte kan välja däck A/B, se sidan 14.

AMP (förstärkare)

TANGENT	FUNKTION
11 ⏻	Slå på/av strömmen.
8 Jog-ratten	Välja ingångskälla**: Ändras varje gång du trycker på jog-ratten. <ul style="list-style-type: none">• VIDEO 1• VIDEO 2• AUX• TUNER• CD• TAPE• DVD• TV• PHONO• INPUT
15 PROGR +/- (BAND +/-)	Förinställa eller ställa in frekvensen uppåt: + Förinställa eller ställa in frekvensen nedåt: -
16 ⏪ (SHIFT)	Ändra band eller välja förinställning.
9 ◀ +/-	Volym upp: + Volym ned: -
10 🔇	Dämpa ljudet på AMP. Tryck igen för att stänga av dämpningen.

**Om ingångskällan inte har fjärrkontrollsignaler (förinställda eller "inlärda") visas den inte.

Index

A

- Ändra
 - inlärdd signal 21
 - komponentens valordning (MOVE) 24
 - namn på komponenterna (NAME) 26

B, C, D, E

- Batterier 5

F, G, H

- Fabriksinställningar 8, 29, 31
- Felsökning 36
- Förinställda komponenter 8

I

- Ingångsväljare 14, 19
- Inlärningsfunktion 15

J

- Jog-ratt 7

K

- Kodnummer 8
- Komponentsignal 15

L, M

- LCD-teckenfönster
 - Se "Teckenfönster"

N, O

- Normalläget 7

P, Q

- Positionsnummer 7

R

- Radera
 - alla minneslagrade inställningar (DELETE) 30
 - inlärdd signal 21

S

- SET-läge
 - Ändra komponenternas valordning (MOVE) 24
 - Ändra namnet på en komponent (NAME) 26
 - Inlärningsfunktion 15
 - Radera alla minnesinställningar (DELETE) 30
 - Ställa in komponentkoderna 8
 - Stänga av LCD-teckenfönstret (DISP) 33
- Sifferknappar 10
- Sökningen
 - Kodnummer 11

T, U

- Tabell över förinställda funktioner 38
 - AMP 41
 - CD 40
 - DVD 40
 - MD 41
 - SAT 39
 - TAPE 41
 - TV 38
 - VCR 39
- Teckenfönster 7

V, W, X, Y, Z

- Volymkontroll 15